

インタークーラキット 取付説明書



取付けは必ず専門業者に依頼してください。

取扱説明書を先に読んでから作業を行なってください。

本書はご使用前に必ずお読みください。

本書は、お読みになった後も本製品の側に置いて活用してください。

本製品は、下記に示す車両のみ取付け可能です。
万が一お車と本製品の型式等が異なる場合には、速やかにご購入の販売店にご連絡ください。





















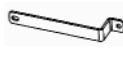

商 品 名	車種別インタークーラキット
用 途	自動車専用部品
コ ー ド No.	13001-AF014
取付説明書品番	E04251-F43132-00 Ver. 3-3.03
整備要領書品番	G1950JJ-CD
メーカー車種	スバル インプレッサ WRX STI(日本仕様)
エンジン型式	EJ207
年 式	2007年10月～(年改A型)
備 考	【注意事項】 ・純正リサキュレーションバルブ装着不可。 ・フロントバンパ及びノーマルパーツの加工が必要になります。 【別途必要部品】 ・レーシングサクシオンリローデッド(コードNo.70020-AF010) ・B19Lサイズのバッテリー

※適合車両の年式は、2009年04月現在のものです。
2009年05月以降に登録された車両への適合については、お客様相談室にお問い合わせください。

改訂の記録

改訂No.	日 付	記 載 変 更 内 容
3-3.01	2008/08	初版
3-3.02	2009/05	パーツリスト変更・記載事項変更
3-3.03	2009/12	パーツリスト変更

パーツリスト

連番	コードNo.	品名	数量	形状	備考
1	G17910-F43060-00	インタークーラコアAssy	1		
2	G17951-F43190-00	インレットパイプNo.1	1		
3	G17951-F43200-00	インレットパイプNo.2	1		
4	G17951-F43210-00	インレットパイプNo.3	1		
5	G17971-F43120-00	アウトレットパイプNo.1	1		
6	G17971-F43130-00	アウトレットパイプNo.2	1		
7	G17971-F43140-00	アウトレットパイプNo.3	1		
8	G17921-F43090-00	インタークーラステーNo.1	1		
9	G17921-F43100-00	インタークーラステーNo.2	2		
10	G17961-F43050-00	インレットパイプステーNo.1	1		
11	G17961-F43060-00	インレットパイプステーNo.2	1		
12	G17981-F43080-00	アウトレットパイプステー	1		
13	G28853-F43010-00	バッテリーマウントブラケット	1		L=55
14	G17714-K00020-00	パワーフローステーφ60用	4		
15	90400-082100	紫シリコンホース φ75	1		L=70
16	90400-103100	紫シリコンホース φ60 クッション付き	2		L=70
17	1803-SA042	紫シリコンホース φ60	2		L=70
18	G09115-K00030-00	紫シリコンホース φ60-φ70	2		L=70
19	90400-086100	紫シリコンホース φ50	1		L=55
20	18005-AK009	ホースバンド#40	2		
21	18005-AK008	ホースバンド#36	14		
22	18005-AK006	ホースバンド#28	2		

パーツリスト

連番	コードNo.	品名	数量	形状	備考
23	18005-AK001	ホースバンド#4	4		
24		ボルトM6 L=15	3		P=1.0
25		ボルトM8 L=15	3		P=1.25
26		ボルトM8 L=20	1		P=1.25
27		プレーンワッシャM8用	4		
28		プレーンワッシャM6用 大径	3		
29		スプリングワッシャM8用	4		
30		スプリングワッシャM6用	4		日本仕様は3個使用 北米仕様は4個使用
31		フランジ付きナットM6	3		
32		フランジ付きナットM8	1		
33	G99176-121201-21	スリーウエイ	1		
34	18005-AK025	ホースクランプφ12	5		
35	G99515-080006-00	燃料ホースφ8	2		日本仕様は1本使用 北米仕様は2本使用
36	14999-AK026	ゴムキャップφ29	1		
37	14999-AK019	ゴムキャップφ6	1		
38		タイラップ(大)	15		
39		タイラップ(中)	30		
40	G09933-F43020-00	プラグプレート	1		
41	G09912-K00020-00	Cリング	1		
42	91731-065100	Oリング	1		
43	17367-027396	インシュレータラバー	4		
44	15719-037100	スポンジシート	5		

パーツリスト

連番	コードNo.	品名	数量	形状	備考
45	91161-107327	バッテリーカラー	2		
46	G99551-015002-00	コルゲートチューブ	1		
47	1801-SA007	耐油ホースφ12	1		
48	1801-SA020	耐油ホースφ10	1		日本仕様のみ使用
49	18006-AK013	ジョイントパイプφ12	1		
50	18006-AK012	ジョイントパイプφ10	2		日本仕様のみ使用
51	15428-009100	PT1/8エルボ	1		
52	G17821-F43080-00	サクシヨンパイプステー	1		
53		ボルトM6 L=30	1		北米仕様のみ使用 P=1.0
54		プレーンワッシャM6用	1		北米仕様のみ使用
55	G09971-Z60020-00	スペーサ	1		北米仕様のみ使用
56		取扱説明書	1		
57	E04251-F43132-00	取付説明書	1		

※パーツリスト内の部品を別途購入する際は、補修パーツとして設定してある為、受注センターにお問い合わせください。

受注センター

TEL : 0544-29-1234

FAX : 0544-29-1151

- (4) 純正リサキュレーションホースを取外し、インテークパイプの矢印のニップル部にゴムキャップφ29を取付けてください。(図1-4)
- ・ P36 : ゴムキャップφ29 (×1)
 - ・ 純正 : ホースクリップ

SQV非装着車両

- ・ 純正リサキュレーションバルブ用のバキュームホースを取外し、インテークマニホールドにゴムキャップφ6を取付けてください。
- ・ P37 : ゴムキャップφ6 (×1)
- ・ P39 : タイラップ(中)

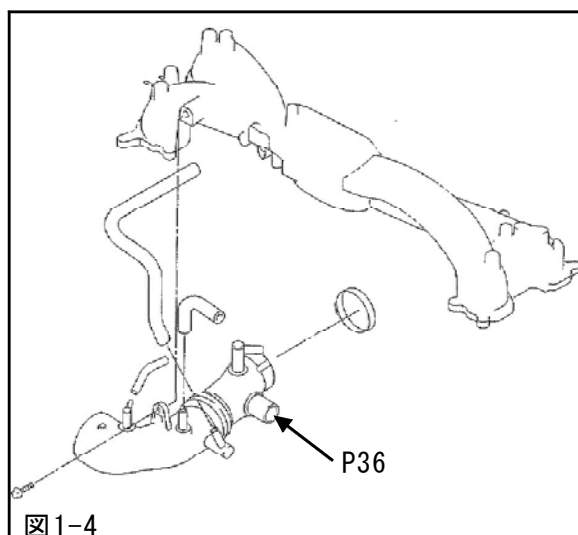

- (5) 図1-5の①～②を取外してください。(図1-5)

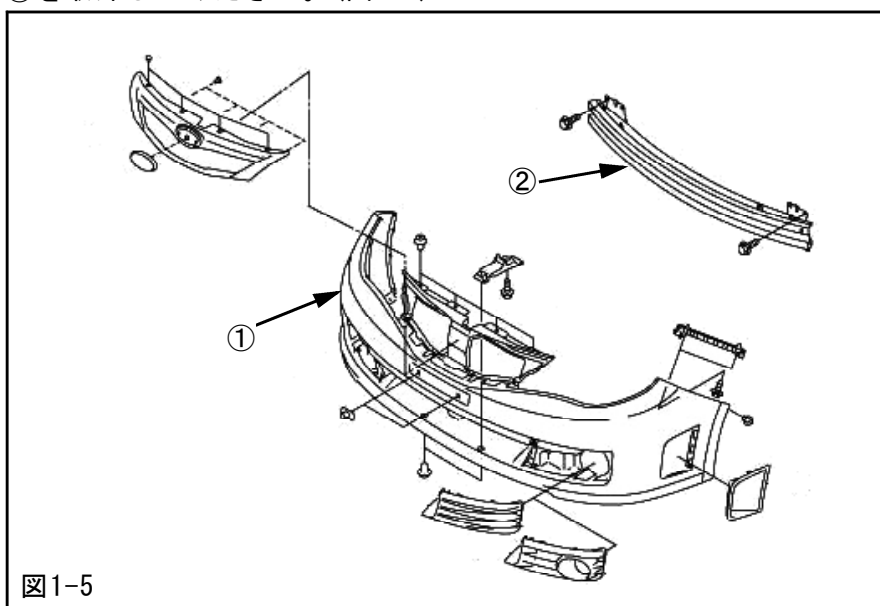

2. ノーマルパーツ加工

- (1) ヘッドライトウォッシャホースの助手席側を取外してください。(図2-1)
- (2) ヘッドライトウォッシャホースの助手席側を150mm切断してください。(図2-1)
- (3) ヘッドライトウォッシャホースを車両に取付けてください。
 - ・純正：ホースクリップ
- (4) コルゲートチューブをヘッドライトウォッシャホースに取付けてください。
 - ・P46：コルゲートチューブ
- (5) コルゲートチューブを取付けたヘッドライトウォッシャホースを車両へ固定してください。(図2-2, 図2-3)
 - ・P39：タイラップ(中)

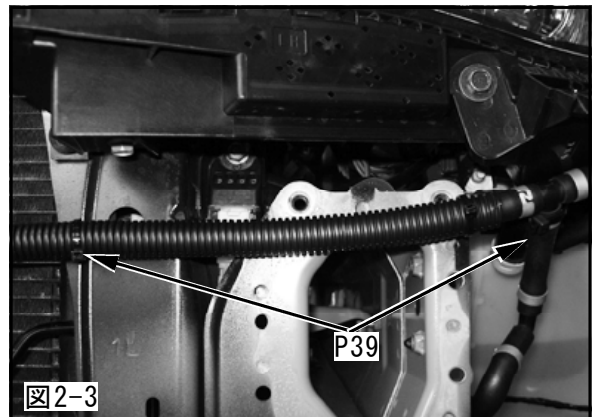
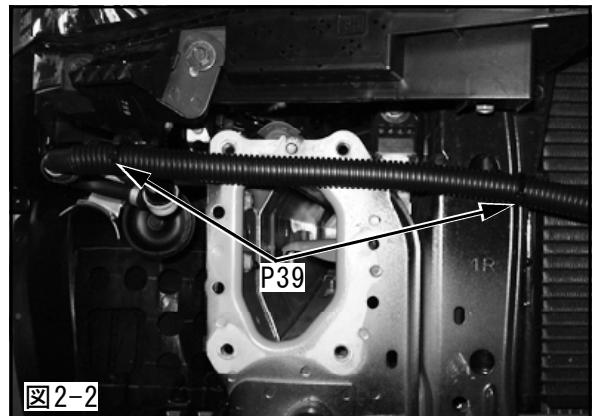
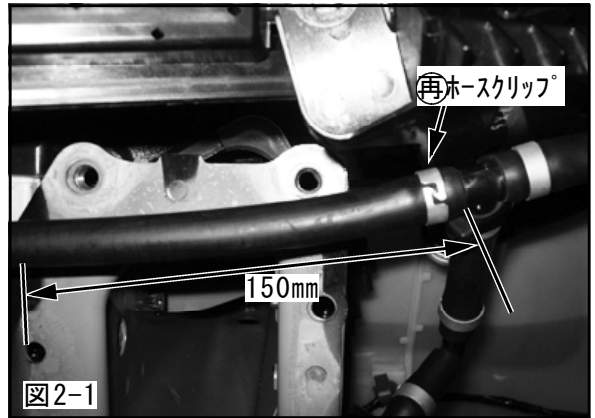

- (6) 外気温度センサを取外し外気温度センサ固定用ステーの後ろ側に取り付けなおしてください。(図2-4, 図2-5)

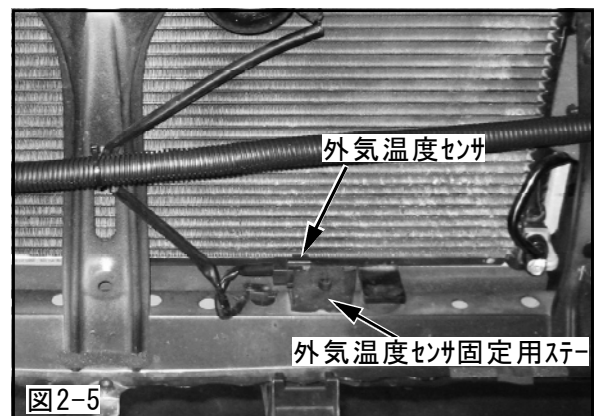
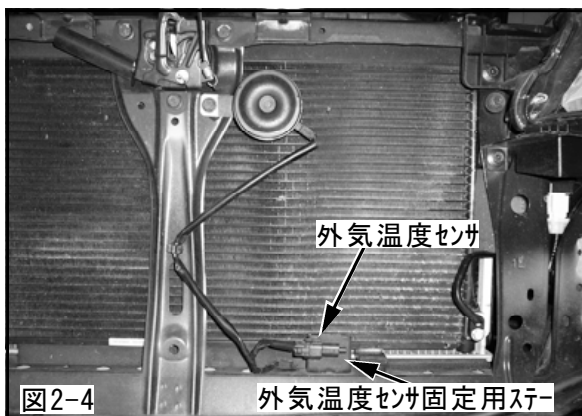

3. キットパーツ取付け

※3-8. (6)は、SQV装着車両とSQV非装着車両で作業が異なります。

3-1. インタークーラコアAssyの取付け

(1) 図のA部のボルトを取外してください。
(図3-1-1)

アドバイス

- ・ボルトは再使用します。

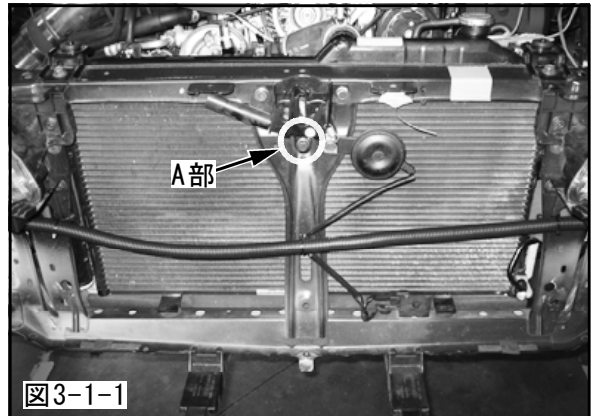

(2) (1)でボルトを取外した図A部にインタークーラステータNo.1を車両へ仮付けしてください。
(図3-1-1, 図3-1-2)

- ・P8 : インタークーラステータNo.1 (×1)
- ・純正 : ボルト (3-1. (1)で取外したもの)

アドバイス

- ・2. (5)で車両へ固定したヘッドライトウォッシャホースをインタークーラステータNo.1に固定してください。
(図3-1-2)
- ・P39 : タイラップ (中)

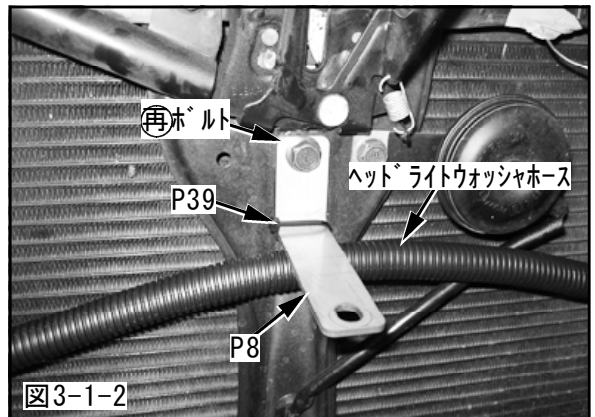

(3) 車両へ仮付けしたインタークーラステータNo.1に、インタークーラコアAssyを取付けてください。
(図3-1-3)

- ・P1 : インタークーラコアAssy (×1)
- ・P25 : ボルトM8 L=15 (×1)
- ・P27 : プレーンワッシャM8用 (×1)
- ・P29 : スプリングワッシャM8用 (×1)

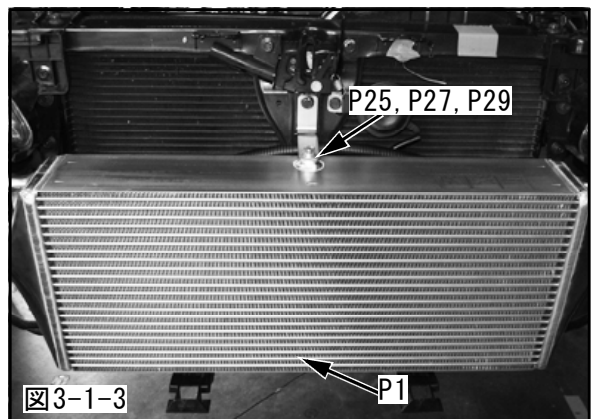

アドバイス

- ・インタークーラコアAssyと車両が干渉する場合、スポンジシートを貼付けてください。(図3-1-4)
- ・P44 : スポンジシート

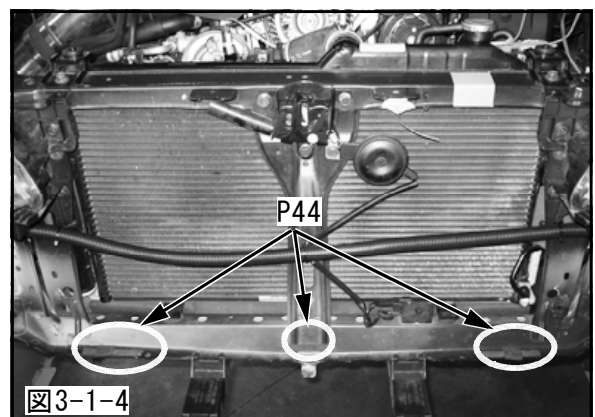

(5) インタークーラステーNo.2をインタークーラコアAssyに取付けてください。

(図3-1-5, 図3-1-6)

- ・ P9 : インタークーラステーNo.2 (×2)
- ・ P25 : ボルトM8 L=15 (×2)
- ・ P27 : プレーンワッシャM8用 (×2)
- ・ P29 : スプリングワッシャM8用 (×2)
- ・ 純正 : ボルト (1. (1)で取外したもの)

アドバイス

- ・ インタークーラステーNo.2の長穴側をインタークーラコアAssyに取付けてください。

(6) 各部を本締めしてください。



図3-1-5



図3-1-6

3-2. レーシングサクションリローデッドの取付け

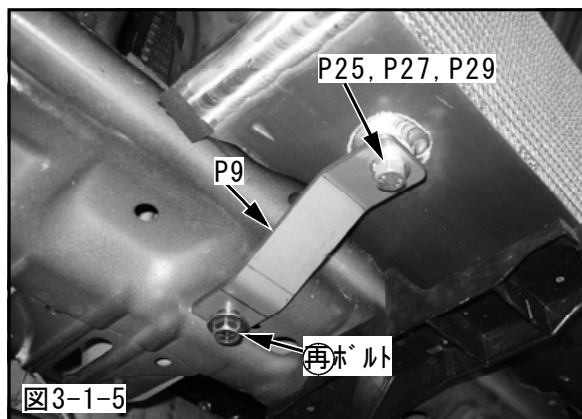
※別途購入したレーシングサクションリローデッド(コードNo.70020-AF010)の取付説明書を参考に作業を行ってください。

(1) パワステホースとエアコンホースを固定しているホースバンドを取外してください。

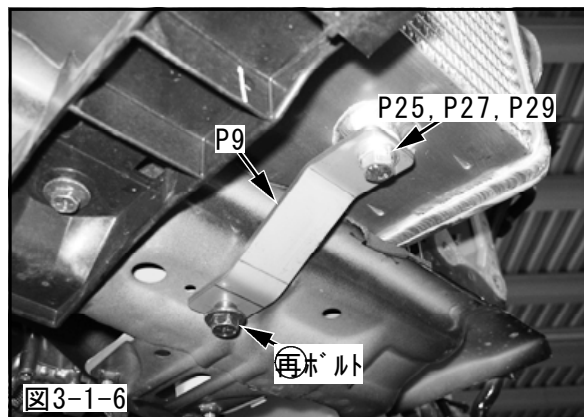
(2) レーシングサクションリローデッド取付説明書2. (2)で仮付けするエアクリーナステーは、本キット付属のサクションパイプステーを使用してください。

(図3-2-1)

- ・ P52 : サクションパイプステー (×1)



図3-2-1

(3) レーシングサクションリローデッド取付説明書2. (3)で仮付けするジョイントホースφ75は、本キット付属の紫シリコンホースφ75 L=70を使用してください。(図3-2-2)

- ・ P15 : 紫シリコンホースφ75 (×1)

アドバイス

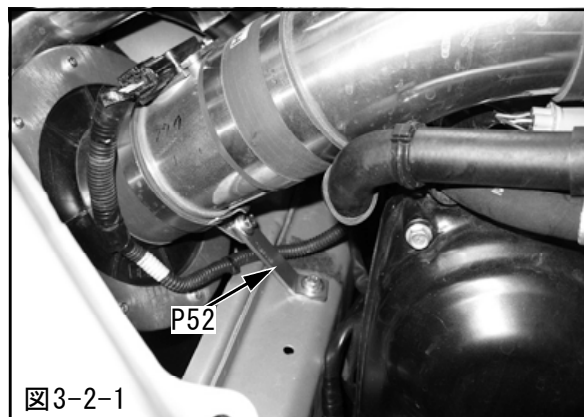
- ・ レーシングサクションリローデッドの位置が低くなるようにヘッドライトユニットの左側から近づけるように組付けてください。



図3-2-2

- (4) (1)で取外したホースバンドを図の位置に取付けてください。(図3-2-3)
- ・純正：ホースバンド (3-2. (1)で取外したもの)
- (5)各部を本締めしてください。

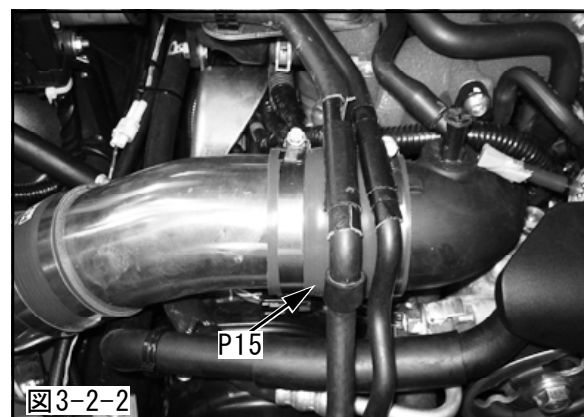
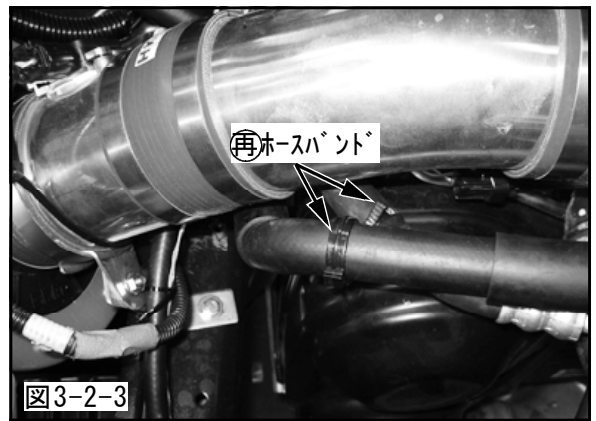

3-3. ホーンの移動(運転席側), ブザーの移動(助手席側)

- (1)ホーン, ホーンブラケットを取外してください。

アドバイス

- ・ボルトは、再使用します。
- (2)ホーンを挟み込むようにパワーフロースターφ60用を仮付けしてください。(図3-3-1)
- ・パワーフロースターφ60用 (P14×1)
 - ・純正：ボルト (3-3. (1)で取外したもの)

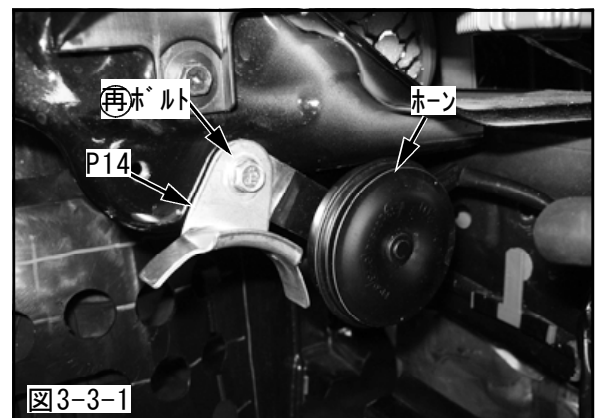

- (3)ブザー, ブザー固定用ブラケットを取外してください。(図3-3-2)

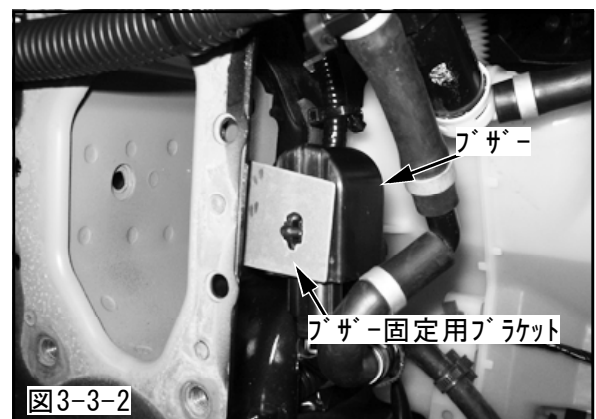

- (4)ハーネスにブザーを固定してください。(図3-3-3)
- ・P38：タイラップ(大)
 - ・P39：タイラップ(中)

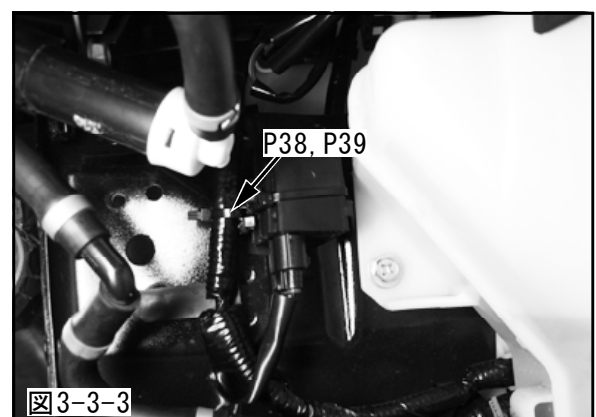

3-4. バッテリーの取付け

- (1) バッテリーを取外してください。
- (2) インレットパイプNo.3を通すため、バッテリートレイの図の斜線部(ボディから飛出している部分)を切取ってください。(図3-4-1)

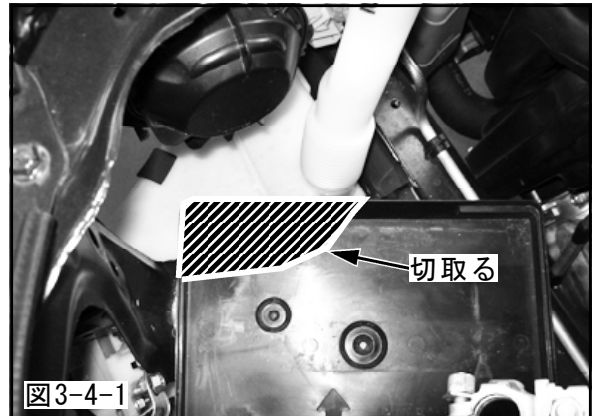

- (3) 図A部の穴に純正のバッテリー固定用のL字ボルトを固定するため、3-4.(1)で切取り加工をしたバッテリートレイに図A部と同様の穴あけ加工をしてください。(図3-4-2)
- (4) バッテリートレイを元の位置に取付けてください。
- (5) 別途用意したバッテリーにバッテリーカラーを取付けてください。
 - ・ P45 : バッテリーカラー (×2)

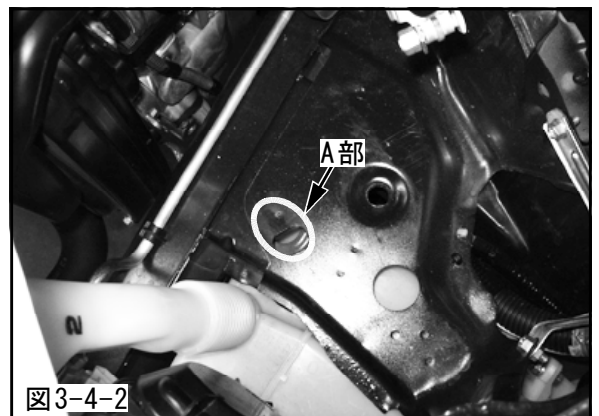

- (6) 別途用意したバッテリーを取付けてください。(図3-4-3)
 - ・ P13 : バッテリーマウントブラケット (×1)
 - ・ 純正 : L字ボルト
 - ・ 純正 : ナット
 - ・ 別途購入品 : バッテリー

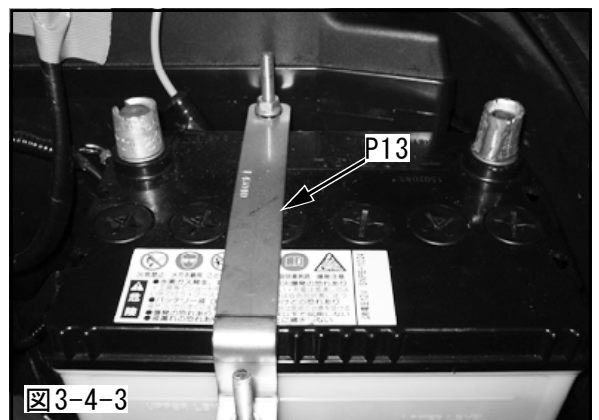

- (7) ウォッシュタンクノズルを図の位置に移動し固定してください。(図3-4-4)
 - ・ P39 : タイラップ(中)

アドバイス

- ・ ウォッシュタンクノズルとエアコンホースが近い場合、エアコンホースを曲げ、クリアランスを確保してください。

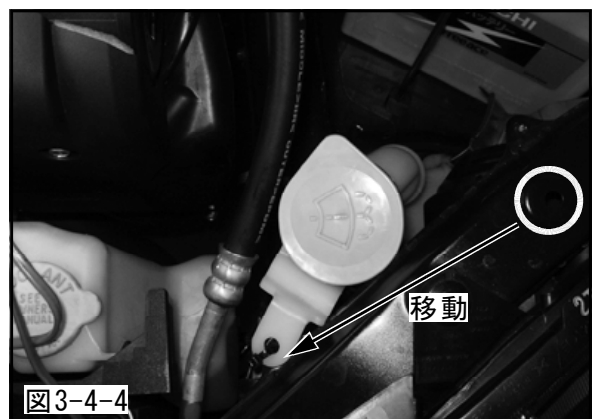

3-5. 燃料ホースの交換



注意

●引火の恐れがありますので、必ず整備要領書に準じて作業を行なってください。

- (1) 図のホース①を取外してください。(図3-5-1)
- (2) (1)で取外したホース①より、約40mm長くなるように、燃料ホースφ8を切断してください。
- ・ P35 : 燃料ホースφ8 (×1)

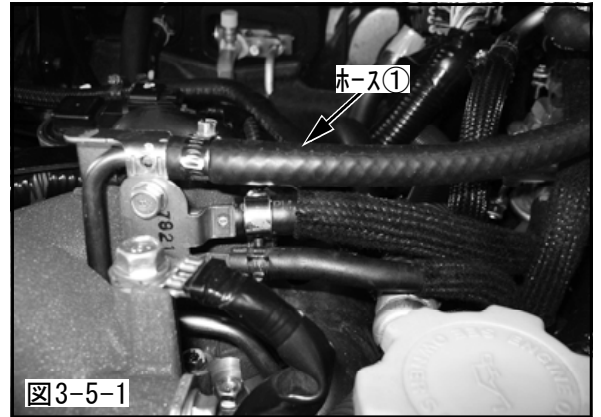

- (3) (2)で切断した燃料ホースφ8を(1)でホース①を取外したところへ取付けてください。(図3-5-2)
- ・ P23 : ホースバンド#4 (×2)
 - ・ P35 : 燃料ホースφ8 (3-5.(2)で切断したもの)

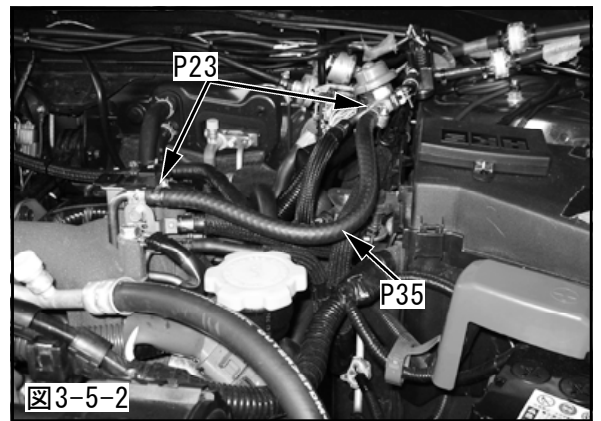

- (4) 燃料ホースφ8にコルゲートチューブを適切な長さに切断して取付けてください。(図3-5-3)
- ・ P39 : タイラップ(中)
 - ・ P46 : コルゲートチューブ

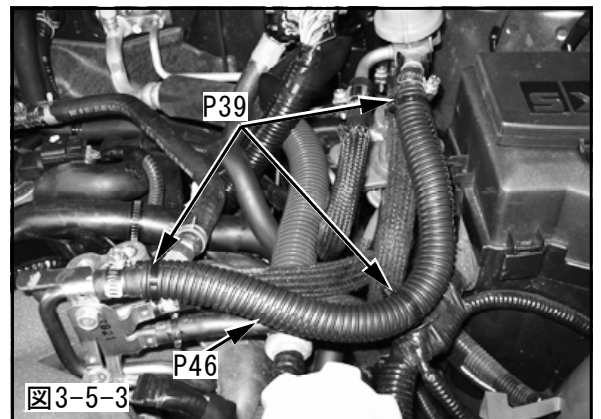

- (5) コルゲートチューブを取付けた燃料ホースφ8を図のように車両へ固定してください。(図3-5-4)
- ・ P38 : タイラップ(大)

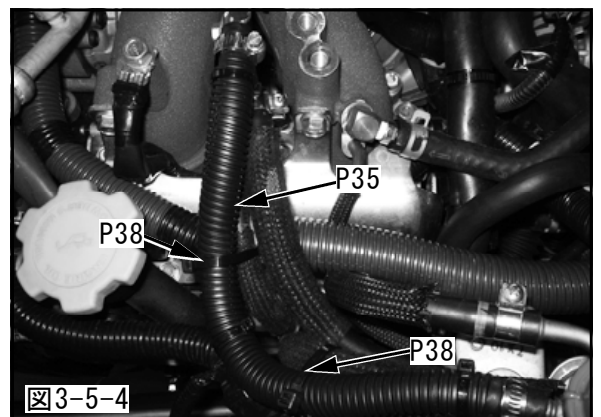

アドバイス

- ・ 燃料ホースφ8が、車両・ハーネス・エアコンホース等に干渉していないことを確認してください。

3-6. ブレーキバキューム配管の取付け

- (1) 図のブレーキバキュームホースA及びホースニップルを取外してください。(図3-6-1)

アドバイス

- ・ブレーキバキュームホースAには方向性がありますので、ホースニップル側に印を付けてください。

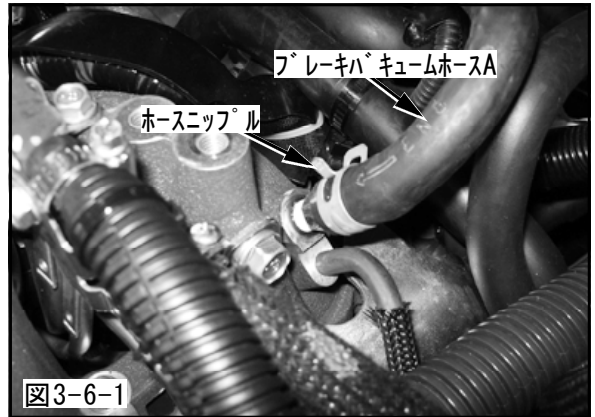

- (2) ホースニップルを取外した位置にPT1/8エルボを取付けてください。(図3-6-2)
- ・P51 : PT1/8エルボ (×1)

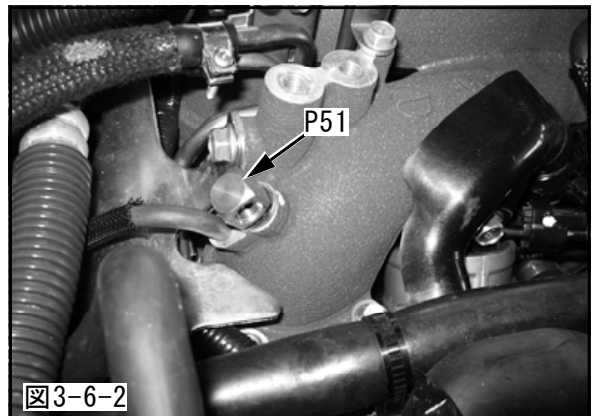

- (3) PT1/8エルボに(1)で取外したホースニップルを取付けてください。(図3-6-3)
- ・純正 : ホースニップル (3-6. (1)で取外したもの)

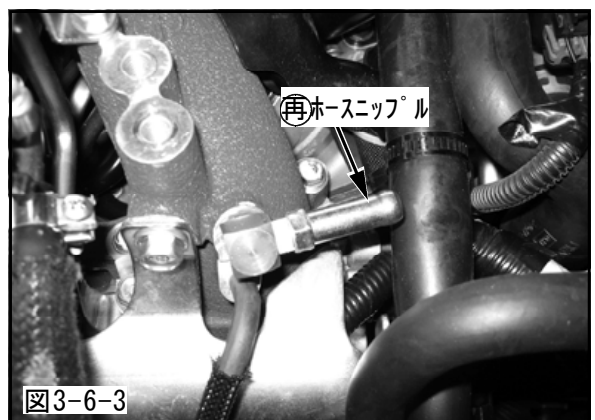

- (4) ホースニップルに3-6. (1)で取外したブレーキバキュームホースAを取付けてください。(図3-6-4)

アドバイス

- ・ブレーキバキュームホースAは、(1)で印を付けた側が、ホースニップル側になるように取付けてください。
- ・純正 : ホースクリップ

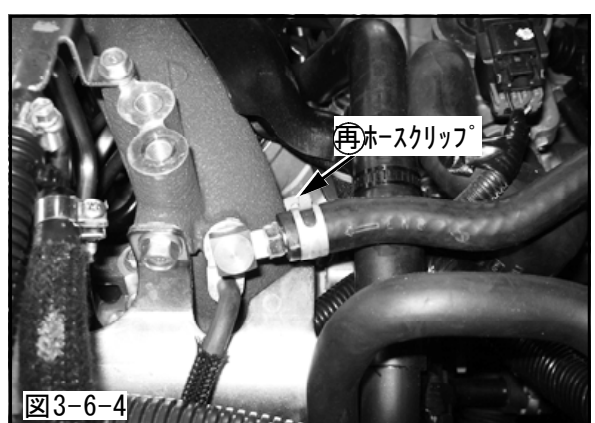

(5) 耐油ホースφ10を350mmに切断してください。

- ・ P48 : 耐油ホースφ10 (×1)

(6) (5)で350mmに切断した耐油ホースφ10をブレーキバキュームホースA及びブレーキバキュームホースBに取付け車両に固定してください。(図3-6-5)

- ・ P23 : ホースバンド#4 (×2)
- ・ P50 : ジョイントパイプφ10 (×2)
- ・ P38 : タイラップ(大)
- ・ P39 : タイラップ(中)
- ・ 純正 : ホースクリップ

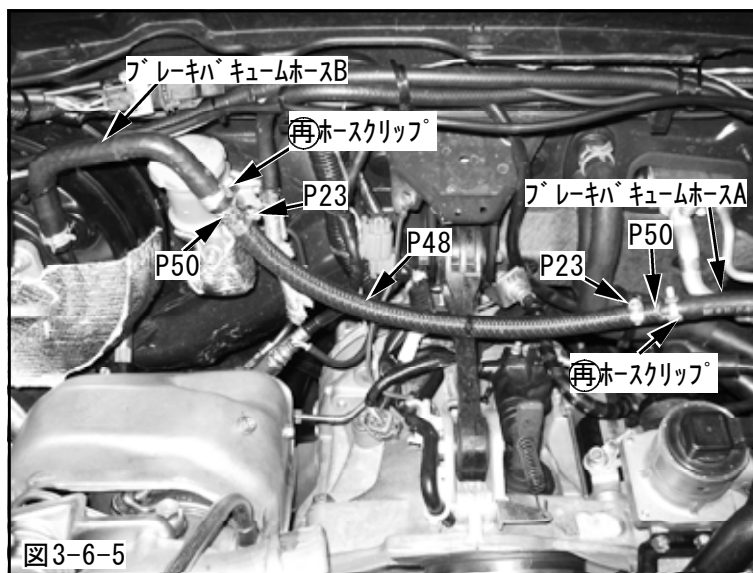

3-7. インレットパイプの取付け

(1) インレットパイプステーNo.2, パワーフローステーφ60用を車両へ仮付けしてください。(図3-7-1)

- ・ P11 : インレットパイプステーNo.2 (×1)
- ・ P14 : パワーフローステーφ60用 (×1)
- ・ P24 : ボルトM6 L=15 (×1)
- ・ P26 : ボルトM8 L=20 (×1)
- ・ P27 : プレーンワッシャM8用 (×1)
- ・ P28 : プレーンワッシャM6用 大径 (×1)
- ・ P29 : スプリングワッシャM8用 (×1)
- ・ P30 : スプリングワッシャM6用 (×1)
- ・ P31 : フランジ付きナットM6 (×1)
- ・ P32 : フランジ付きナットM8 (×1)



図3-7-1

(2) インレットパイプNo.3をインタークーラコアAssyに仮付けしてください。(図3-7-2)

- ・ P4 : インレットパイプNo.3 (×1)
- ・ P18 : 紫シリコンホースφ60-φ70 (×1)
- ・ P20 : ホースバンド#40 (×1)
- ・ P21 : ホースバンド#36 (×1)

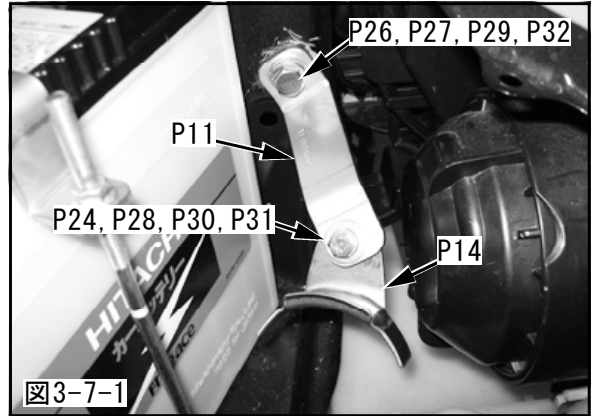

図3-7-2

(3) (1)で仮付けしたパワーフローステーφ60用にインレットパイプNo.3を仮付けしてください。(図3-7-3)

- ・ P21 : ホースバンド#36 (×1)
- ・ P43 : インシュレータラバー (×1)

アドバイス

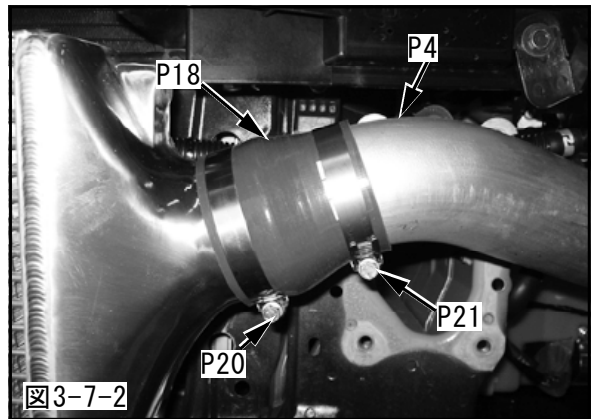
- ・ ホースバンドとウォッシャタンクの蛇腹部分が干渉する場合は、ホースバンドにスポンジシートを貼付けてください。

- ・ P44 : スポンジシート



図3-7-3

(4) インレットパイプNo.3とウォッシャタンク、ヘッドライトブラケットが干渉しないように、スポンジシートを適切な長さに切取り貼付けてください。(図3-7-4)

- ・ P44 : スポンジシート

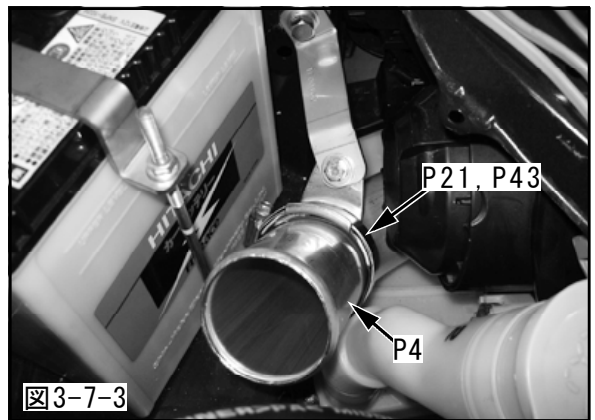

図3-7-4

(5) インレットパイプNo.2と(2)で仮付けしたインレットパイプNo.3を仮付けしてください。

(図3-7-5)

- ・ P3 : インレットパイプNo.2 (×1)
- ・ P16 : 紫シリコンホースφ60 クッション付き (×1)
- ・ P21 : ホースバンド#36 (×2)

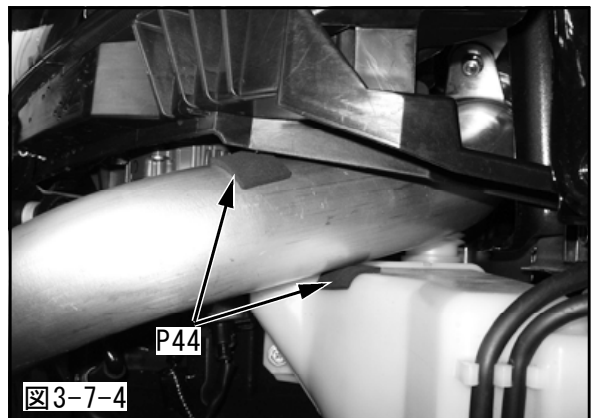
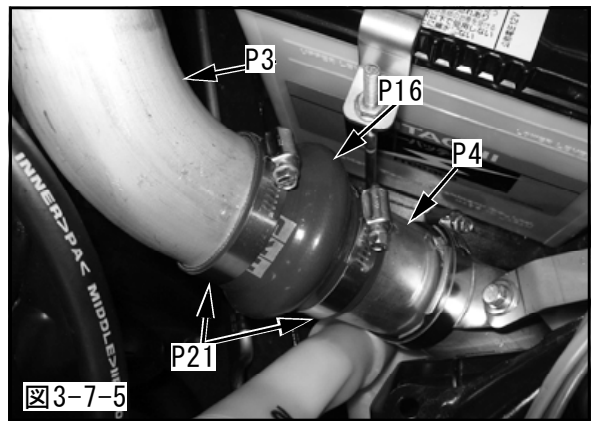

(6) インレットパイプステーNo.1, パワーフローステーφ60用を車両へ仮付けしてください。(図3-7-6)

- ・ P10 : インレットパイプステーNo.1 (×1)
- ・ P14 : パワーフローステーφ60用 (×1)
- ・ P24 : ボルトM6 L=15 (×1)
- ・ P28 : プレーンワッシャM6用 大径 (×1)
- ・ P30 : スプリングワッシャM6用 (×1)
- ・ P31 : フランジ付きナットM6 (×1)
- ・ 純正 : ボルト

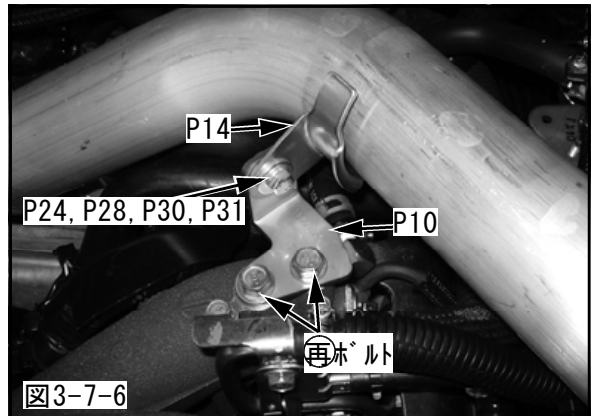

(7) (6)で仮付けしたパワーフロー汎用ステーφ60用にインレットパイプNo.2を仮付けしてください。

(図3-7-7)

- ・ P21 : ホースバンド#36 (×1)
- ・ P43 : インシュレータラバー (×1)

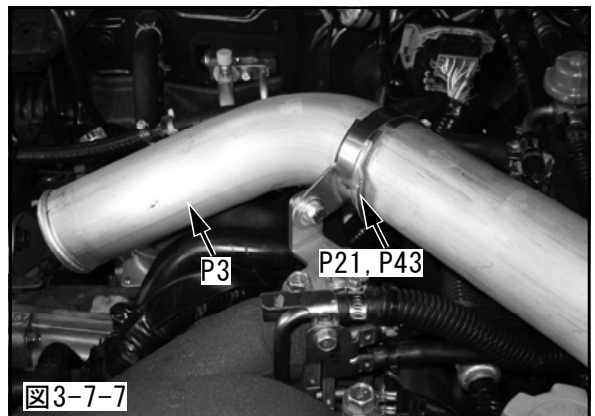

(8) インレットパイプNo.1と(5)で仮付けしたインレットパイプNo.2を仮付けしてください。(図3-7-8)

- ・ P2 : インレットパイプNo.1 (×1)
- ・ P17 : 紫シリコンホースφ60 (×1)
- ・ P19 : 紫シリコンホースφ50 (×1)
- ・ P21 : ホースバンド#36 (×2)
- ・ P22 : ホースバンド#28 (×2)

(9) 全体のバランス及び干渉が無いことを確認し、各部を本締めし、固定してください。

アドバイス

- ・ 燃料ホースφ8とインレットパイプNo.2は10mm以上離れるように取付けてください。

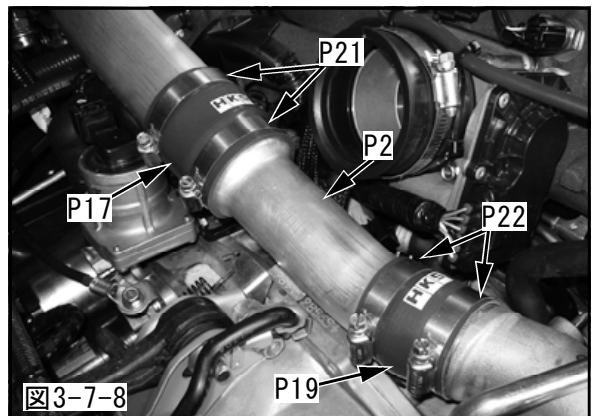

3-8. アウトレットパイプの取付け

※3-8. (6)は、SQV装着車両とSQV非装着車両で作業が異なります。

- (1) アウトレットパイプNo.1をインタークーラコア Assy に仮付けしてください。(図3-8-1)
- ・ P5 : アウトレットパイプNo.1 (×1)
 - ・ P18 : 紫シリコンホース φ60-φ70 (×1)
 - ・ P20 : ホースバンド#40 (×1)
 - ・ P21 : ホースバンド#36 (×1)

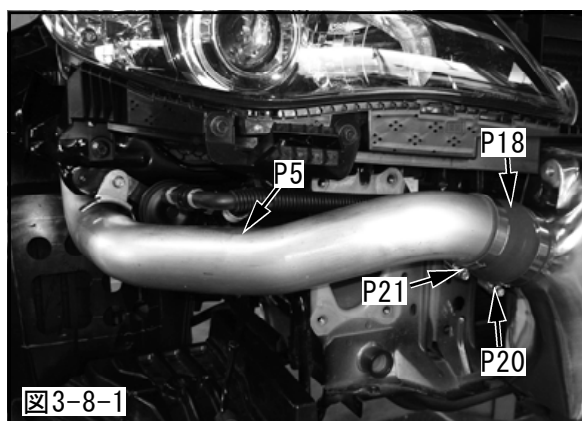

- (2) 3-3. (2)で仮付けしたパワーフローステーφ60用に アウトレットパイプNo.1を仮付けしてください。(図3-8-2)
- ・ P21 : ホースバンド#36 (×1)
 - ・ P43 : インシュレータラバー (×1)

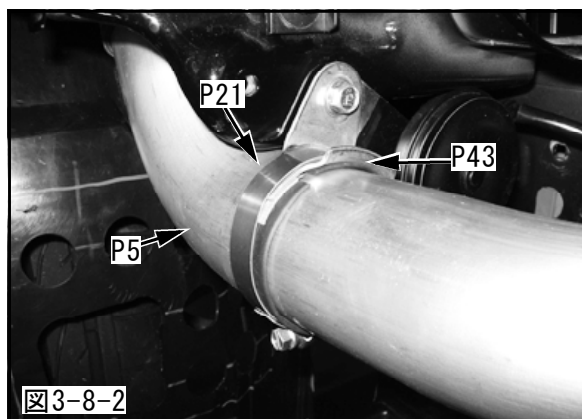

- (3) アウトレットパイプNo.1に紫シリコンホースφ60を 取付けてください。(図3-8-3)
- ・ P17 : 紫シリコンホースφ60 (×1)
 - ・ P21 : ホースバンド#36 (×1)

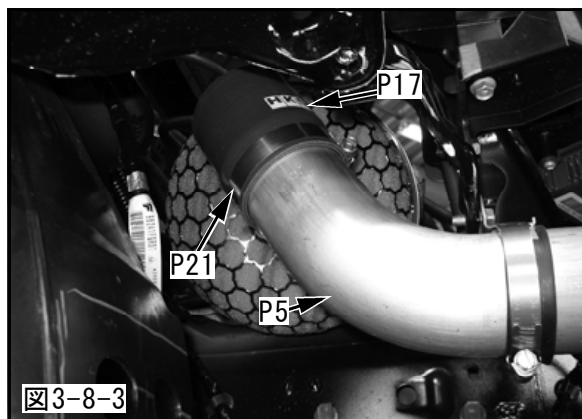

- (4) 紫シリコンホースφ60にアウトレットパイプNo.2を 仮付けしてください。(図3-8-4)
- ・ P6 : アウトレットパイプNo.2 (×1)
 - ・ P21 : ホースバンド#36 (×1)

アドバイス

- ・ アウトレットパイプNo.2のストレート部の短い方が、紫シリコンホースφ60側になるように仮付けしてください。

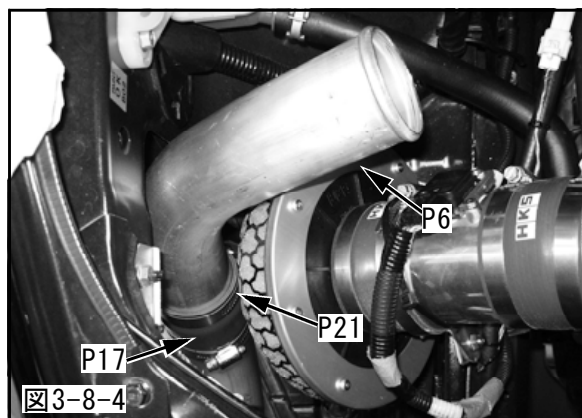

- (5) アウトレットパイプステーとパワーフローステーφ60用を車両へ仮付けしてください。(図3-8-5)
- ・P12 : アウトレットパイプステー (×1)
 - ・P14 : パワーフローステーφ60用 (×1)
 - ・P24 : ボルトM6 L=15 (×1)
 - ・P28 : プレーンワッシャM6用 大径 (×1)
 - ・P30 : スプリングワッシャM6用 (×1)
 - ・P31 : フランジ付きナットM6 (×1)
 - ・純正 : ボルト



図3-8-5

●SQV装着車両の場合

- (6) アウトレットパイプNo.3にSQVを取付けてください。
- ・P7 : アウトレットパイプNo.3 (×1)
 - ・P41 : Cリング (×1)
 - ・P42 : Oリング (×1)

●SQV非装着車両の場合

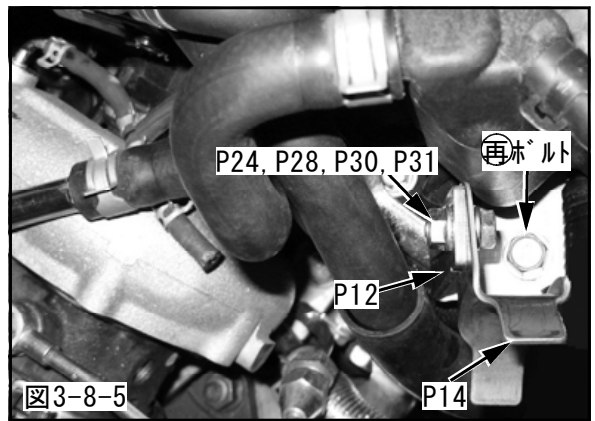
- (6) アウトレットパイプNo.3にプラグプレートを取付けてください。
- ・P7 : アウトレットパイプNo.3 (×1)
 - ・P40 : プラグプレート (×1)
 - ・P41 : Cリング (×1)
 - ・P42 : Oリング (×1)



図3-8-6

- (7) アウトレットパイプNo.3を(4)で仮付けしたアウトレットパイプNo.2とスロットルに仮付けしてください。(図3-8-6, 図3-8-7)
- ・P16 : 紫シリコンホースφ60 クッション付き (×1)
 - ・P21 : ホースバンド#36 (×2)
 - ・純正 : ホースバンド

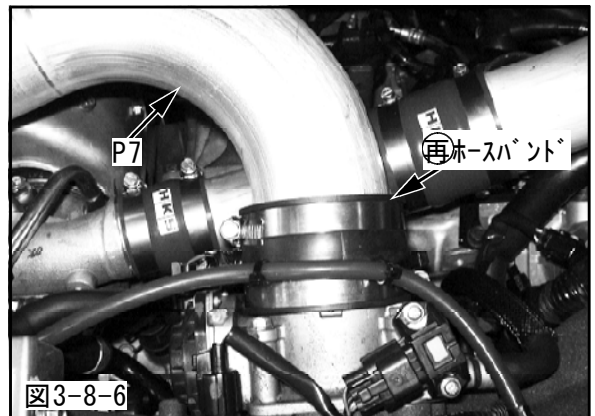

図3-8-7

- (8) 周囲とのクリアランスを確保しながら、(5)で仮付けしたパワーフローステーφ60用に、アウトレットパイプNo.3を取付けてください。(図3-8-8)
- ・P21 : ホースバンド#36 (×1)
 - ・P43 : インシュレータラバー (×1)

アドバイス

- ・アウトレットパイプNo.3と水配管が干渉する場合は、アウトレットパイプNo.3にスポンジシートを貼付けてください。
- ・P44 : スポンジシート

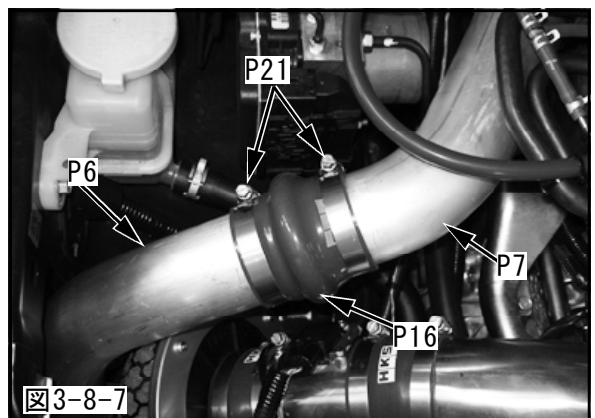
- (9) 全体のバランスと干渉の無いことを確認し、各部を本締めし、固定してください。



図3-8-8

3-9. ブローバイ配管の取付け

- (1) ブローバイホースA, ブローバイホースBにスリーウエイを取付けてください。(図3-9-1)
 - ・ P33 : スリーウエイ (×1)
 - ・ P34 : ホースクランプφ12 (×2)
- (2) 耐油ホースφ12を550mmに切断してください。
 - ・ P47 : 耐油ホースφ12 (×1)

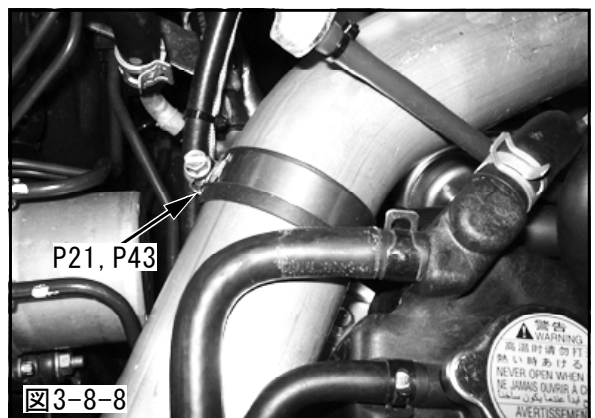
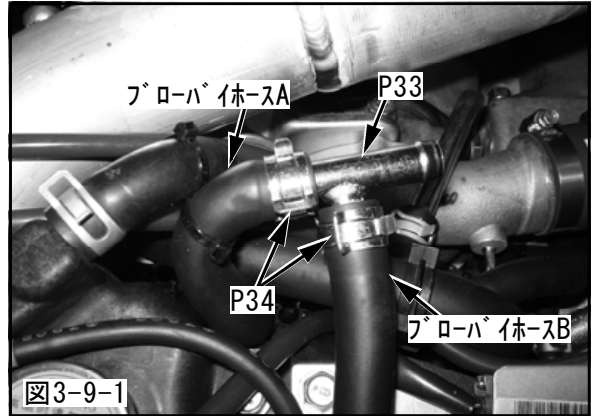

- (3) ブローバイホースCと(1)で取付けたスリーウエイを(2)で550mmに切断した耐油ホースφ12でつなげてください。(図3-9-2)
 - ・ P34 : ホースクランプφ12 (×3)
 - ・ P49 : ジョイントパイプφ12 (×1)
 - ・ P47 : 耐油ホースφ12 (3-9.(2)で550mmに切断したもの)

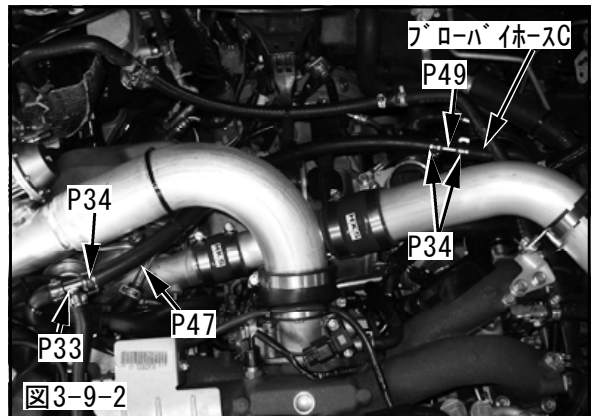

4. ノーマルパーツの加工および取付け

- (1) インテークダクトの図の斜線部を切取ってください。(図4-1)

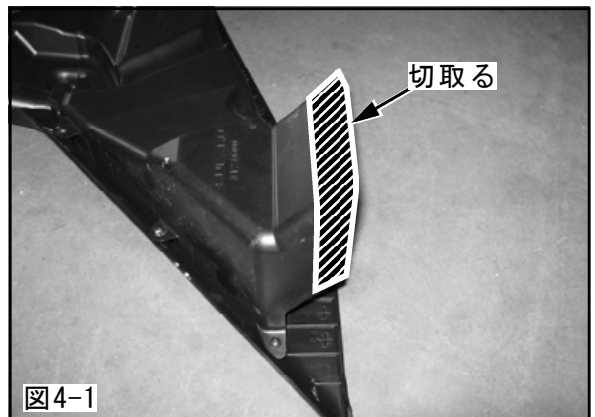

- (2) エアインテークダクトをブラケットエアクリーナに固定するために、エアインテークダクトにφ7の穴をあけてください。(図4-2)
- (3) エアインテークダクトを車両へ取付けてください。(図4-2)



アドバイス

- ・ レーシングサクシジョンリローデッドの取扱説明書を参考に取付けてください。
- ・ エアフロ用ハーネスとエアインテークダクトが干渉する場合は、エアフロ用ハーネスをエアクリーナステーに固定してください。
 - ・ P39 : タイラップ (中)

(4) インタークーラコアAssyとバンパが干渉しないように切り取り加工してください。(図4-3)

アドバイス

- ・バンパを加工する際に、切り取り過ぎないように注意してください。

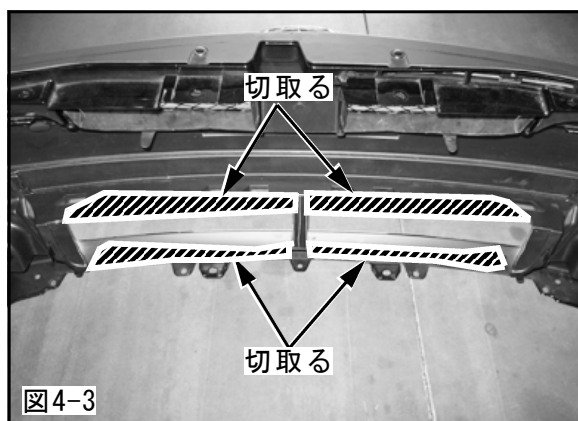

(5) インタークーラコアAssyとバンパが干渉しないように、図の斜線部を穴が開かない程度に削ってください。(図4-4)

アドバイス

- ・バンパを削る際、削り過ぎないように注意してください。

(6) その他のパーツを元の位置に取付けてください。

アドバイス

- ・アンダカバーを取付ける際は、インタークーラステー No.2を車両に固定しているボルト(純正)を取外し、アンダカバー取付時に再度使用してください。

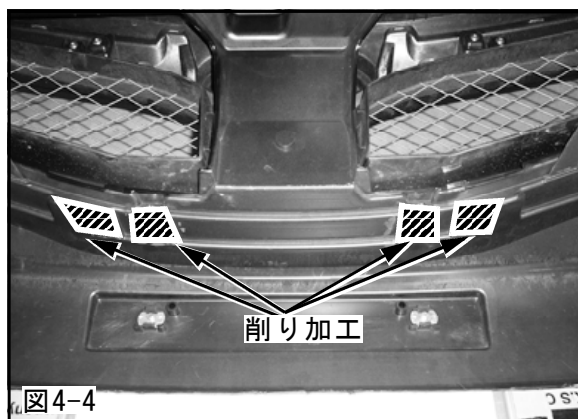

(7) バッテリーのマイナス端子を取付けてください。

※取付け作業終了後、必ず取扱説明書の「取付け後の確認」に従って確認作業を行なってください。



INTERCOOLER KIT INSTALLATION MANUAL



NAME OF PRODUCT	INTERCOOLER KIT
PART NUMBER	13001-AF014
APPLICATION	SUBARU IMPREZA STi (USDM)
ENGINE	EJ257
YEAR	2008 Model
REMARKS	<p>※ This kit was designed and tested on JDM and US spec vehicles.</p> <p>【NOTE】</p> <ul style="list-style-type: none"> • The factory recirculation valve must be removed. • The front bumper and other factory parts must be modified. • The following items are required to install this kit: <ul style="list-style-type: none"> ➢ HKS Racing Suction Reloaded Intake Kit (P/N 70020-BF010 or 70020-AF010) ➢ B19L Size Battery

















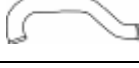

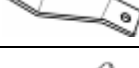

NOTICE

This manual assumes that you have and know how to use the tools and equipment necessary to safely perform service operations on your vehicle. This manual assumes that you are familiar with typical automotive systems and basic service and repair procedures. Do not attempt to carry out the operations shown in this manual unless these assumptions are correct. Always have access to a factory repair manual. To avoid injury, follow the safety precautions contained in the factory repair manual.





















REVISION OF MANUAL

Rev. Number	Date	Manual Number	Details
3-3.01	2008/8	E04251-F43130-00	1 st Edition
3-3.02	2009/5	E04251-F43131-00	Parts List revised. Instruction revised.
3-3.03	2009/12	E04251-F43132-00	Parts List revised.













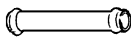
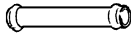

PARTS LIST

NO.	Part Number	Descriptions	QT	Image	Remarks
1	G17910-F43060-00	Intercooler Core Assembly	1		
2	G17951-F43190-00	Inlet Pipe #1	1		
3	G17951-F43200-00	Inlet Pipe #2	1		
4	G17951-F43210-00	Inlet Pipe #3	1		
5	G17971-F43120-00	Outlet Pipe #1	1		
6	G17971-F43130-00	Outlet Pipe #2	1		
7	G17971-F43140-00	Outlet Pipe #3	1		
8	G17921-F43090-00	Intercooler Bracket #1	1		
9	G17921-F43100-00	Intercooler Bracket #2	2		
10	G17961-F43050-00	Inlet Pipe Bracket #1	1		
11	G17961-F43060-00	Inlet Pipe Bracket #2	1		
12	G17981-F43080-00	Outlet Pipe Bracket	1		
13	G28853-F43010-00	Battery Mounting Bracket	1		L=55
14	G17714-K00020-00	Air Cleaner Bracket 60mm	4		
15	90400-082100	Purple Silicone Hose 75mm	1		L=70
16	90400-103100	Purple Silicone Cushion Hose 60mm	2		L=70
17	1803-SA042	Purple Silicone Hose 60mm	2		L=70
18	G09115-K00030-00	Purple Silicone Hose 60-70mm	2		L=70
19	90400-086100	Purple Silicone Hose 50mm	1		L=55
20	18005-AK009	Hose Clamp #40	2		
21	18005-AK008	Hose Clamp #36	14		

PARTS LIST

NO.	Part Number	Descriptions	QT	Image	Remarks
22	18005-AK006	Hose Clamp #28	2		
23	18005-AK001	Hose Clamp #4	4		
24		Bolt M6 L=15	3		P=1.0
25		Bolt M8 L=15	3		P=1.25
26		Bolt M8 L=20	1		P=1.25
27		Flat Washer M8	4		
28		Flat Washer M6 Major Dia.	3		
29		Lock Washer M8	4		
30		Lock Washer M6	4		Use 3 pcs for JDM. Use 4 pcs for USDM.
31		Flange Nut M6	3		
32		Flange Nut M8	1		
33	G99176-121201-21	T-Fitting	1		
34	18005-AK025	Hose Clamp 12mm	5		
35	G99515-080006-00	Fuel Hose 8mm	2		Use 1 pc for JDM. Use 2 pcs for USDM.
36	14999-AK026	Rubber Cap 29mm	1		
37	14999-AK019	Rubber Cap 6mm	1		
38		Tie Wrap (Large)	15		
39		Tie Wrap (Medium)	30		
40	G09933-F43020-00	Block-off Plate	1		
41	G09912-K00020-00	C-ring	1		
42	91731-065100	O-ring	1		

PARTS LIST

NO.	Part Number	Descriptions	QT	Image	Remarks
43	17367-027396	Rubber Insulator	4		
44	15719-037100	Sponge Sheet	5		
45	91161-107327	Battery Collar	2		
46	G99551-015002-00	Corrugated Tube	1		
47	1801-SA007	Oil Resistant Hose 12mm	1		
48	1801-SA020	Oil Resistant Hose 10mm	1		Only for JDM.
49	18006-AK013	Joint Pipe 12mm	1		
50	18006-AK012	Joint Pipe 10mm	2		Only for JDM.
51	15428-009100	PT1/8 Elbow	1		
52	G17821-F43080-00	Suction Pipe Bracket	1		
53		Bolt M6 L=30 P=1.0	1		Only for USDM.
54		Flat Washer M6	1		Only for USDM.
55	G09971-Z60020-00	Spacer	1		Only for USDM.
56		Instruction Manual	1		
57	E04251-F43132-00	Installation Manual	1		

1. Removing Factory Parts

Before beginning removal of the factory parts, disconnect the negative cable from the battery terminal. Use this installation manual and the manufacturer's service manual as a reference.

- (1) Remove the under cover. (Diagram 1-1)

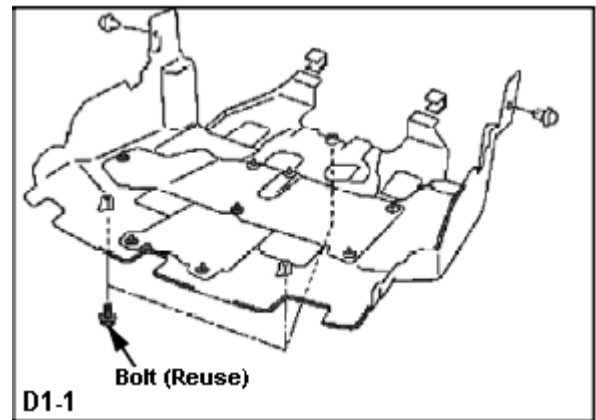

- (2) Remove ① to ⑤ in Diagram 1-2.

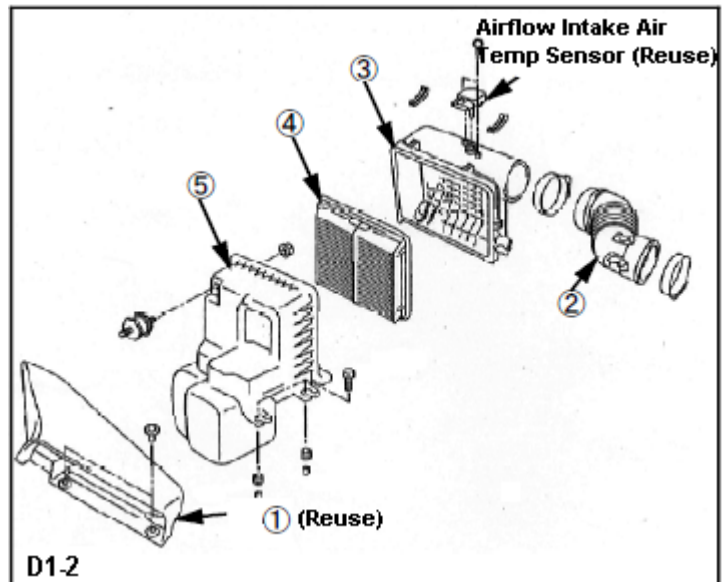

- (3) Remove ① to ⑧ in Diagram 1-3.

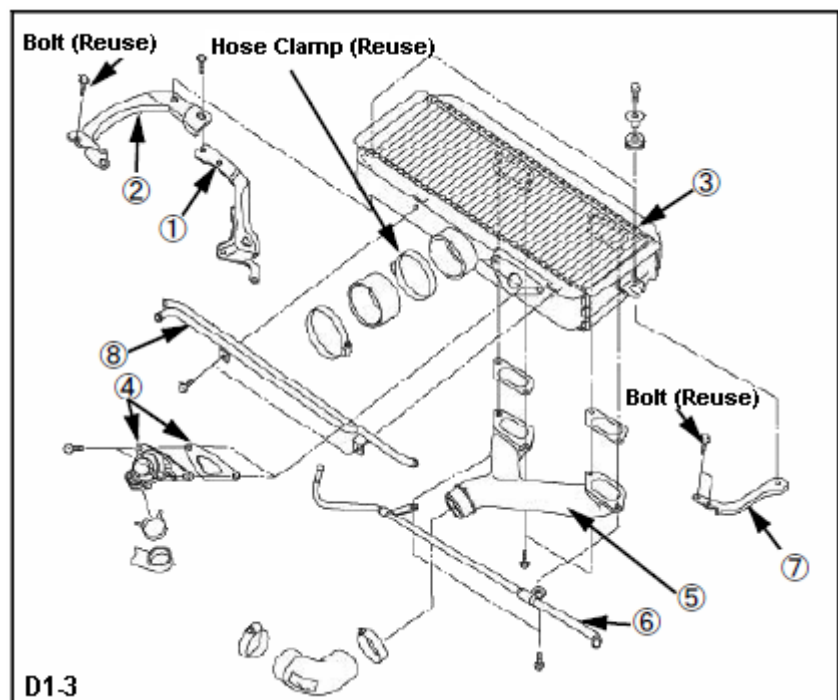

(4) Disconnect the factory recirculation hose. Install the Rubber Cap 29mm to the intake pipe's fitting (indicated by the arrow in Diagram 1-4) using the factory hose clamp.

- P36: Rubber Cap 29mm (x1)
- Factory Hose Clamp

If a SSQV is NOT used:

Disconnect the vacuum hose for the factory recirculation valve, and install the Rubber Cap 6mm to the intake manifold using the provided Tie Wrap.

- P37: Rubber Cap 6mm (x1)
- P39: Tie Wrap (M)

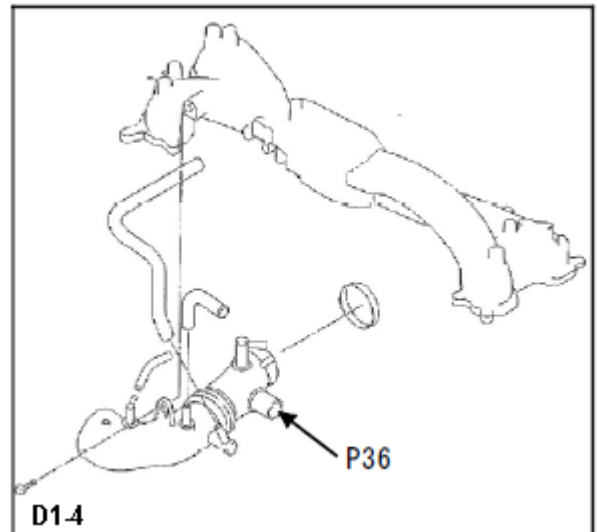

(5) Remove ① and ② in Diagram 1-5.

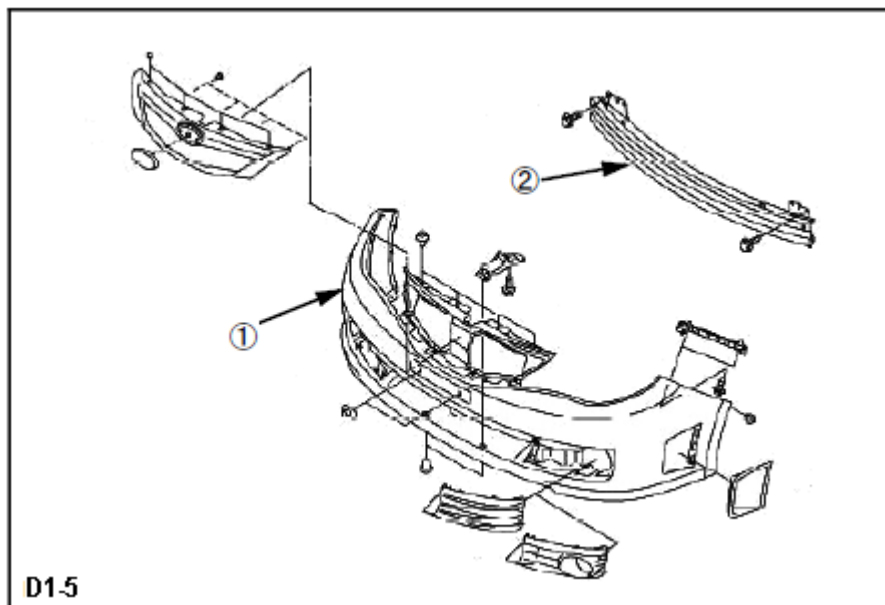

2. Relocation of the Outside Temperature Sensor

- (1) Disconnect the outside temperature sensor, and relocate it to behind the sensor mounting bracket. (Diagram 2-1, 2-2)

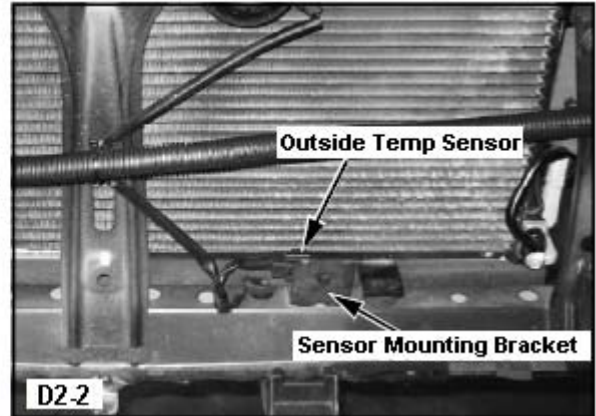
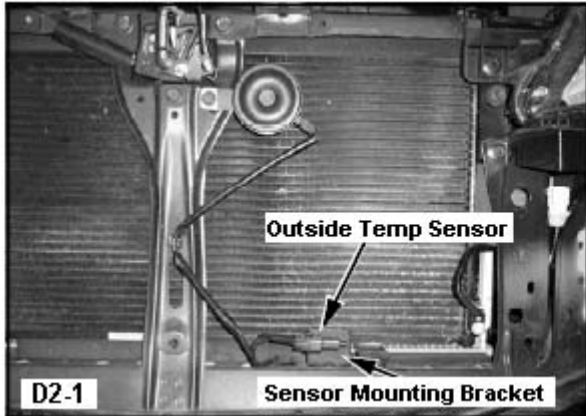

3. Installing Kit Parts

※ 3-8 Step 6 will differ for vehicles using or not using an HKS SSQV.

3-1. Installing the Intercooler Core Assembly

- (1) Remove the factory bolt from section "A" in Diagram 3-1-1.

NOTE

- Keep the removed bolt for later use.

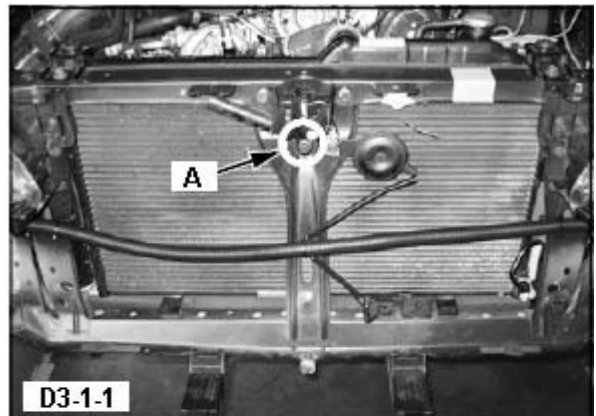

- (2) Temporarily install Intercooler Bracket #1 to section "A" using the removed factory bolt. (Diagram 3-1-1, 3-1-2)

- P8: Intercooler Bracket #1 (×1)
- Factory Bolt (Removed in 3-1.(1))

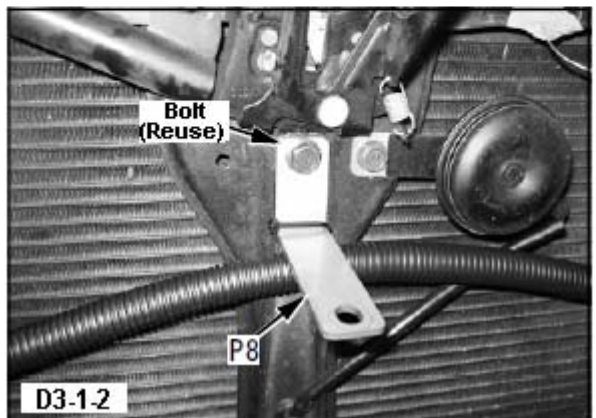

(3) Install the Intercooler Core Assembly to Intercooler Bracket #1 using the provided bolt and washers. (Diagram 3-1-3)

- P1 : Intercooler Core Assembly (x1)
- P25: Bolt M8 L=15 (x1)
- P27: Flat Washer M8 (x1)
- P29: Lock Washer M8 (x1)

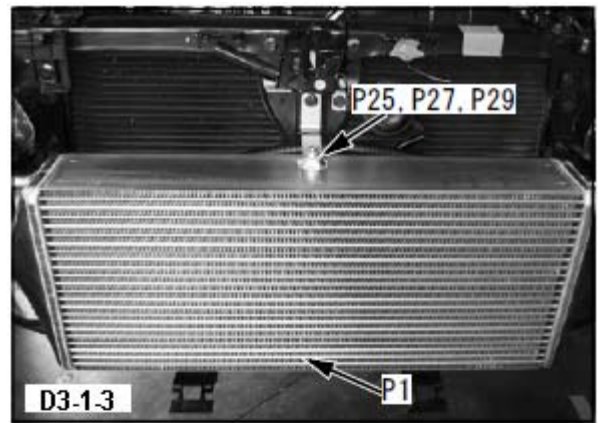

NOTE

• If the Intercooler Core Assembly comes in contact with the vehicle, affix the provided Sponge Sheets to the positions indicated in Diagram 3-1-4.

- P44: Sponge Sheet

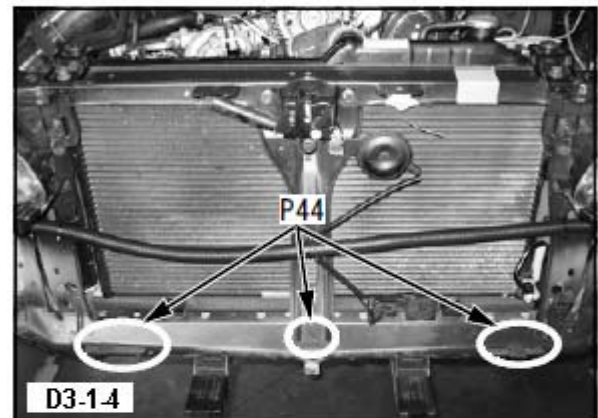

(4) Install Intercooler Bracket #2 to the Intercooler Core Assembly using the provided bolts and washers. (Diagram 3-1-5, 3-1-6)

- P9 :Intercooler Bracket #2 (x2)
- P25: Bolt M8 L=15 (x2)
- P27: Flat Washer M8 (x2)
- P29: Lock Washer M8 (x2)
- Factory Bolt (Removed in 1.(1))

NOTE

• Attach the end of Intercooler Bracket #2 with the oval-shaped bolt hole to the Intercooler Core Assembly.

(5) Tighten all bolts.

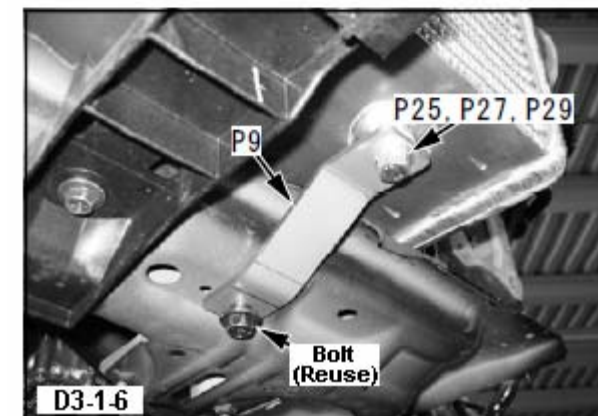
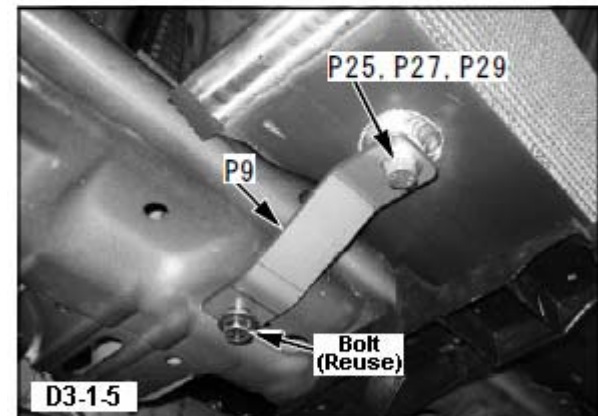

3-2. Installing HKS Racing Suction Reloaded Intake Kit.

※ Install HKS Racing Suction Reloaded Intake Kit (P/N 70020-BF010 or 70020-AF010) in accordance to the Racing Suction Reloaded Intake installation manual.

(1) Remove hose clamps securing the power steering hose and the A/C hose.

(2) Use the provided Suction Pipe Bracket instead of the air cleaner bracket instructed in 2.(2) of the Racing Suction Reloaded Intake Kit instructions and temporarily install to the vehicle. (Diagram 3-2-1)

- P52: Suction Pipe Bracket (x1)



(3) Use the provided Purple Silicone Hose 75mm to install the air intake pipe instead of the joint hose 75mm instructed in 2.(3) of the Racing Suction Reloaded Intake Kit instructions. (Diagram 3-2-2)

- P15: Purple Silicone Hose 75mm (x1)

NOTE

- Lower the position of the filter assembly toward the head light unit to avoid unnecessary contact with other parts of the vehicle.

(4) Install the hose clamps removed in 3-2.(1) to the positions indicated in Diagram 3-2-3.

- Factory Hose Clamp (removed in 3-2.(1))

(5) Tighten all bolts and hose clamps.

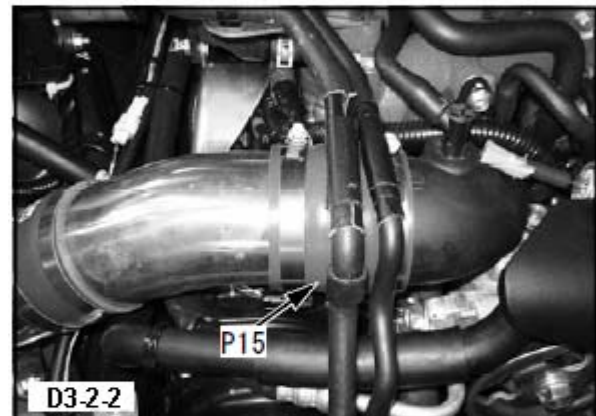

3-3. Relocating the Car Horn and Resistor

(1) Remove the horn and resistor.

NOTE

- Keep the removed bolt for later use.

(2) Temporarily install the Air Cleaner Bracket 60mm with the horn using the factory bolt as shown in Diagram 3-3-1.

- P14: Air Cleaner Bracket 60mm (x1)
- Factory Bolt (removed in 3-3.(1))

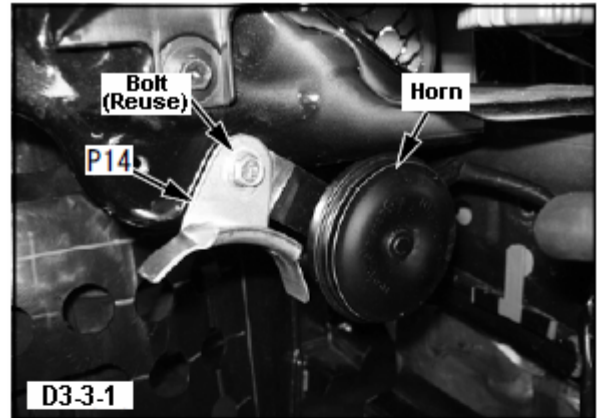

(3) Remove the clip from the vehicle. (Diagram 3-3-2)

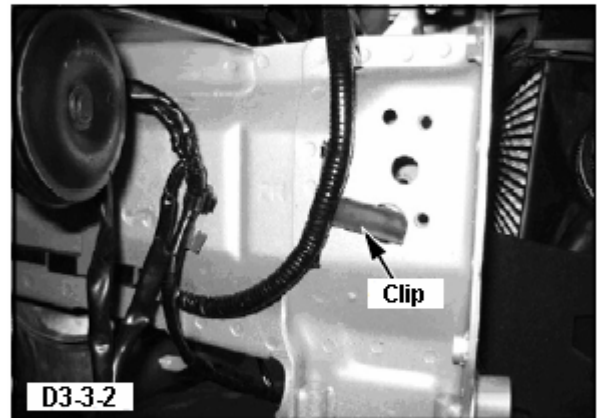

(4) Reinstall the resistor to the vehicle as shown in Diagram 3-3-3, and secure the harness using the following provided parts. (Diagram 3-3-3)

- P30: Lock Washer M6 (x1)
- P39: Tie Wrap (M)
- P53: Bolt M6 L=30 (x1)
- P54: Flat Washer M6 (x1)
- P55: Spacer (x1)

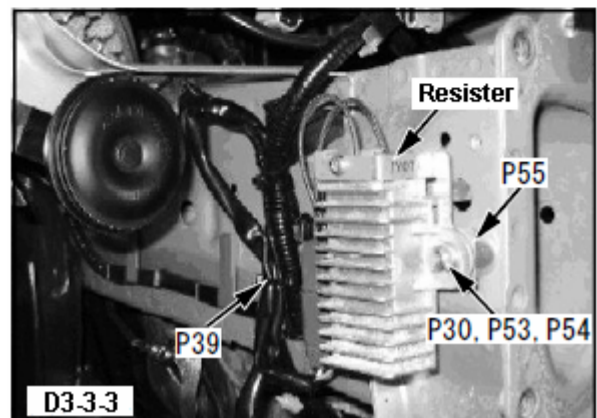

3-4. Replacing the Battery

- (1) Remove the battery.
- (2) Cut off a section of the battery tray as illustrated in Diagram 3-4-1. (This section blocks the Intercooler Inlet Pipe #3 routing.)

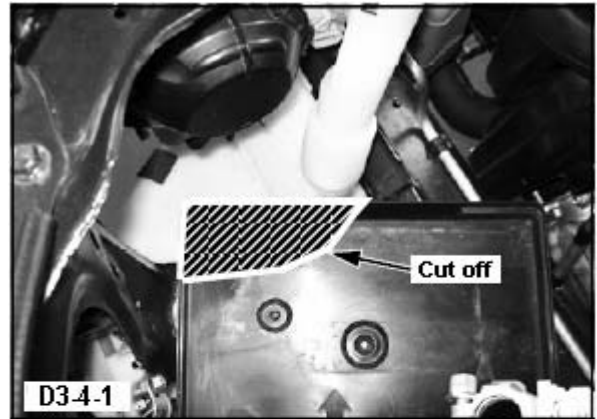

- (3) To secure the factory battery mounting L-shaped bolt to the hole in section "A" in Diagram 3-4-2, drill a hole to the modified battery tray so that the bolt can be placed through the tray to the hole in section "A." (Diagram 3-4-2)

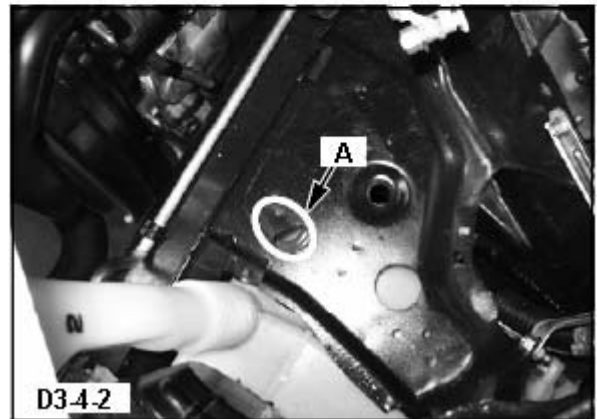

- (4) Reinstall the battery tray back to the original location.

- (5) Install the battery using the following parts. (Diagram 3-4-3)

- P13: Battery Mounting Bracket (x1)
- Factory L-shaped Bolt
- Factory Nut
- B19L Size Battery (not included in this kit.)

NOTE

- If the battery has smaller terminals than the factory battery, install the provided Battery Collars.

- P45: Battery Collar (x2)

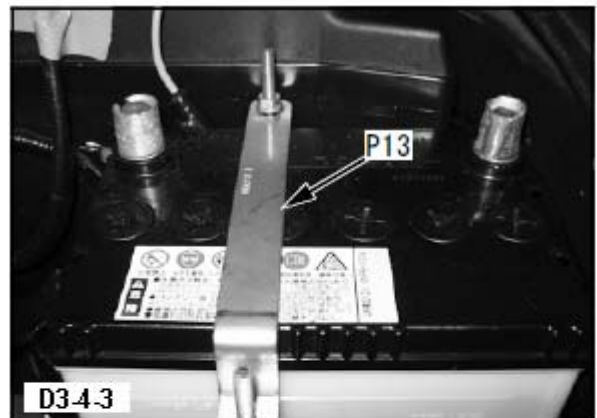

- (6) Relocate the water tank filler tube to the position shown in Diagram D3-4-4. Secure the filler tube using the provided Tie Wrap. (Diagram 3-4-4)

- P:39: Tie Wrap (M)

NOTE

- If there is not enough clearance between the washer tank filler tube and the A/C hose, bend the A/C hose to keep adequate clearance.



3-5. Replacing the Fuel Hose

CAUTION

The fuel hose is very flammable. Installation must follow the manufacturer's service manual to avoid the fuel hose from catching fire.

(1) Disconnect hoses ① and ② in Diagram 3-5-1.

(2) Cut the 8mm Fuel Hose to 355mm and 270mm in length.

- P35①: 355mm Fuel Hose (x1)
- P35②: 270mm Fuel Hose (x1)

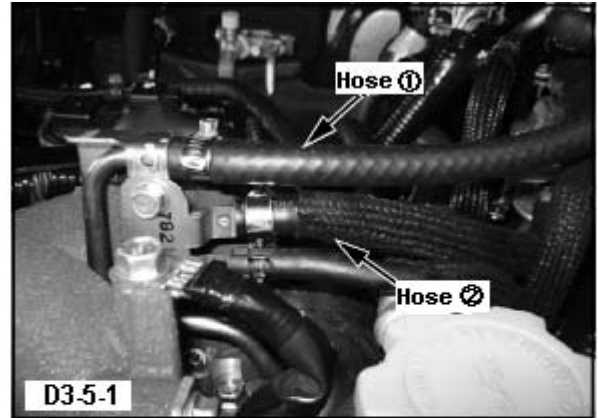

(3) Connect the 355mm Fuel Hose to the position where hose ① was connected using the provided Hose Clamps. (Diagram 3-5-2)

- P23 : Hose Clamp #4 (x2)
- P35①: 355mm Fuel Hose

(4) Connect the 270mm Fuel Hose to the position where hose ② was connected using the provided Hose Clamps. (Diagram 3-5-2)

- P23 : Hose Clamp #4 (x2)
- P35②: 270mm Fuel Hose

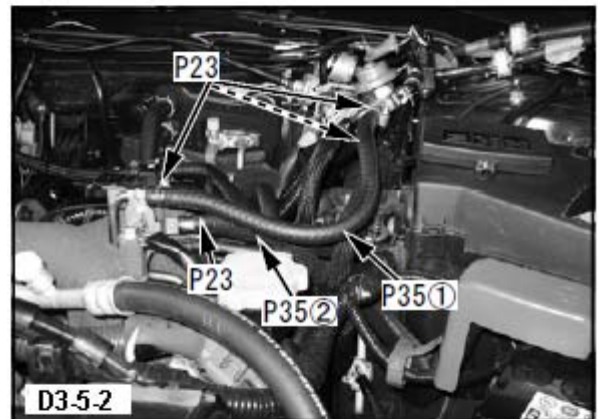

(5) Cut the Corrugated Tube to the proper length, and install it to the 8mm Fuel Hose using the provided Tie Wraps. (Diagram 3-5-3)

- P39: Tie Wrap (M)
- P46: Corrugated Tube

(6) Secure the 8mm Fuel Hose and Corrugated Tube to the vehicle using the provided Tie Wraps as shown in Diagram 3-5-3.

- P38: Tie Wrap (L)

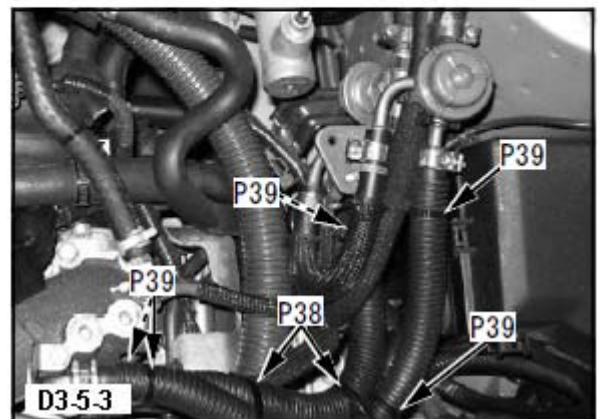

NOTE

- Make sure the 8mm Fuel Hoses do not come in contact with the vehicle, harness, the A/C hose, etc.

3-6. Installing the Brake Vacuum Hose

- (1) Remove brake vacuum hose A and the hose fitting. (Diagram 3-6-1)

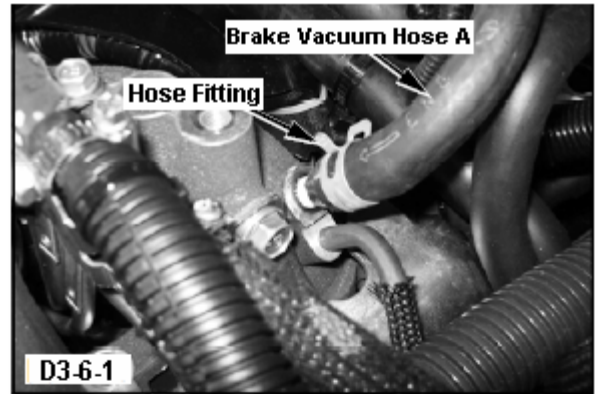

- (2) Install the PT1/8 Elbow to the position the hose fitting was removed. (Diagram 3-6-2)

- P51: PT1/8 Elbow (x1)

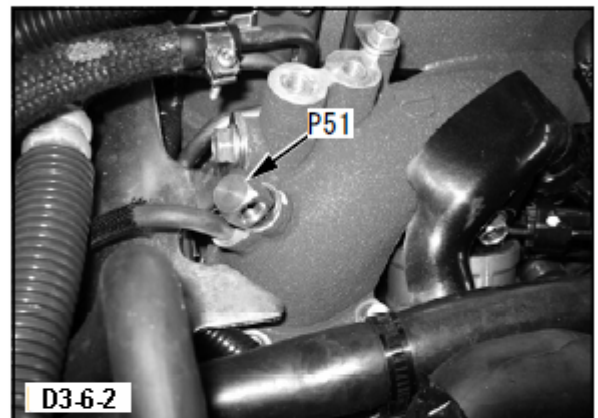

- (3) Connect the hose fitting removed in 3-6.(1) to the PT1/8 Elbow. (Diagram 3-6-3)

- Factory Hose Fitting (Removed in 3-6.(1))

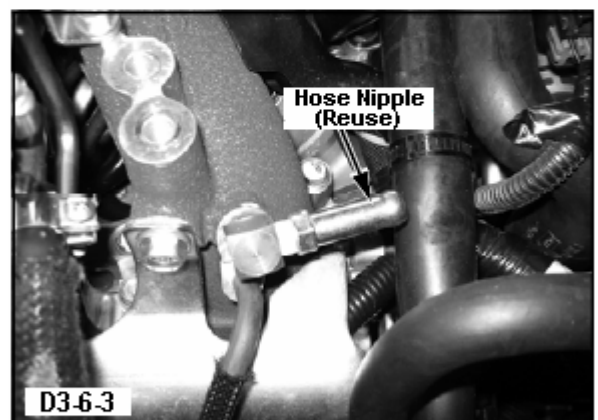

- (4) Connect brake vacuum hose A removed in 3-6.(1) to the hose fitting using the factory hose clamp. (Diagram 3-6-4)

- Factory Hose Clamp



3-7. Installing the Inlet Pipe

(1) Temporarily install Inlet Pipe Bracket #2 and the Air Cleaner Bracket 60mm to the vehicle using the following parts. (Diagram 3-7-1)

- P11: Inlet Pipe Bracket #2 (x1)
- P14: Air Cleaner Bracket 60mm (x1)
- P24: Bolt M6 L=15 (x1)
- P26: Bolt M8 L=20 (x1)
- P27: Flat Washer M8 (x1)
- P28: Flat Washer M6 Major Dia. (x1)
- P29: Lock Washer M8 (x1)
- P30: Lock Washer M6 (x1)
- P31: Flange Nut M6 (x1)
- P32: Flange Nut M8 (x1)

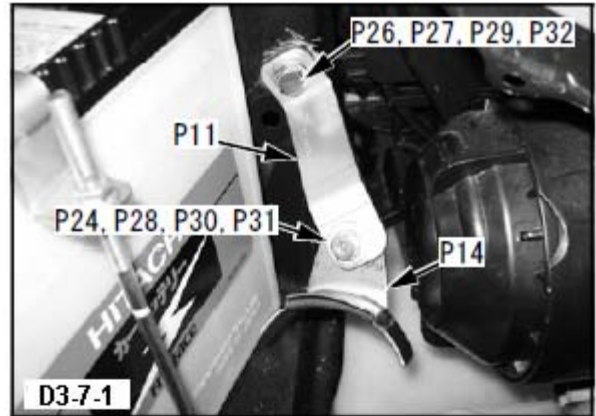

(2) Temporarily install Inlet Pipe #3 to the Intercooler Core Assembly using the provided hose and Hose Clamps. (Diagram 3-7-2)

- P 4: Inlet Pipe #3 (x1)
- P18: Purple Silicone Hose 60-70mm (x1)
- P20: Hose Clamp #40 (x1)
- P21: Hose Clamp #36 (x1)

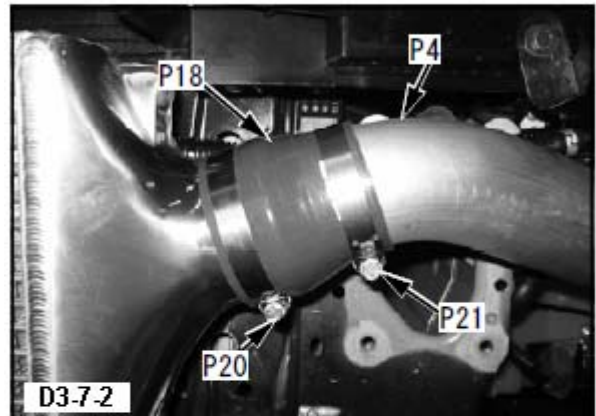

(3) Temporarily install Inlet Pipe #3 to the Air Cleaner Bracket 60mm temporarily installed in 3-7.(1) using the following provided parts. (Diagram 3-7-3)

- P21: Hose Clamp #36 (x1)
- P43: Rubber Insulator (x1)

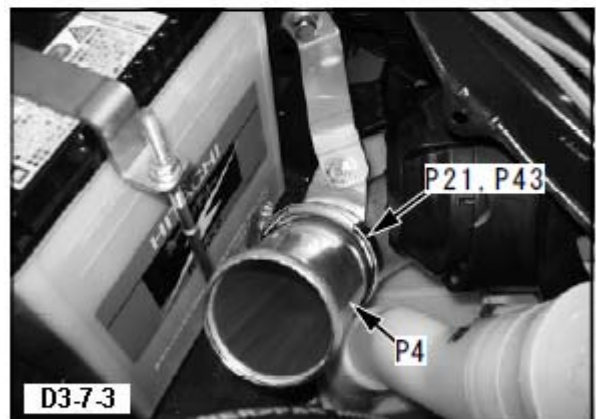

NOTE

- Affix a Sponge Sheet to the hose clamp if the hose clamp comes in contact with the water tank.

- P44: Sponge Sheet

- If the buzzer mounting bracket comes in contact with Inlet Pipe #3, remove the buzzer and buzzer mounting bracket, and secure the buzzer to the harness using the provided Tie Wraps. (Diagram 3-7-4)

- P38: Tie Wrap (L)
- P39: Tie Wrap (M)

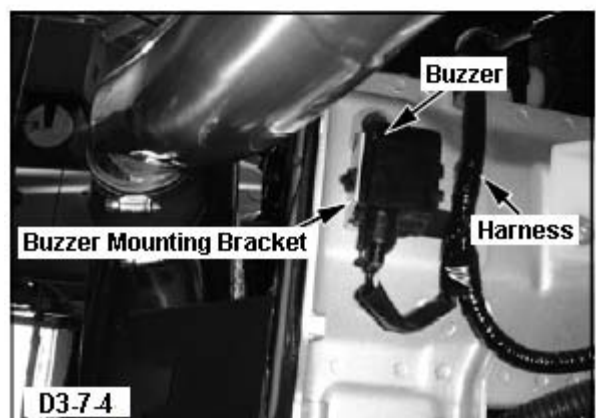

(4) Affix Sponge Sheets to appropriate positions so that Inlet Pipe #3 and the head light bracket do not come in contact with each other. Before affixing the Sponge Sheets, cut to adequate sizes. (Diagram 3-7-5)

- P44: Sponge Sheet

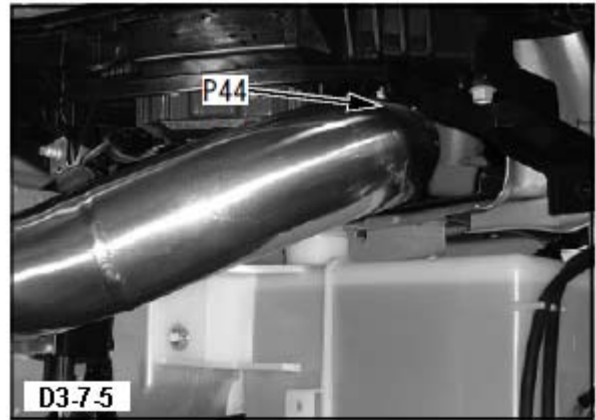

(5) Temporarily install Inlet Pipe #2 to Inlet Pipe #3 temporarily installed in 3-7.(2) using the provided hose and Hose Clamps. (Diagram 3-7-6)

- P3 : Inlet Pipe #2 (x1)
- P16: Purple Silicone Cushion Hose 60mm(x1)
- P21: Hose Clamp #36 (x2)

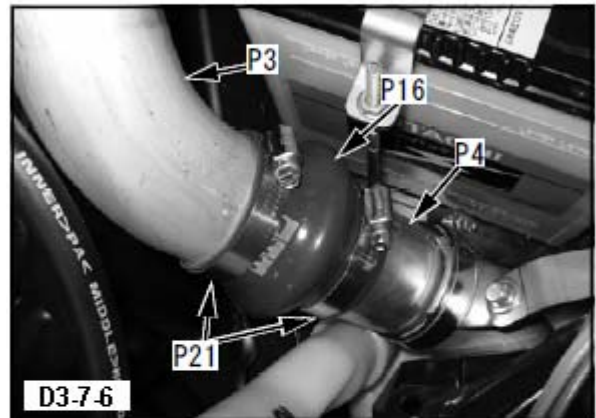

(6) Temporarily install Inlet Pipe Bracket #1 and the Air Cleaner Bracket 60mm to the vehicle using the following parts. (Diagram 3-7-7)

- P10: Inlet Pipe Bracket #1 (x1)
- P14: Air Cleaner Bracket 60mm (x1)
- P24: Bolt M6 L=15 (x1)
- P28: Flat Washer M6 Major Dia. (x1)
- P30: Lock Washer M6 (x1)
- P31: Flange Nut M6 (x1)
- Factory Bolt

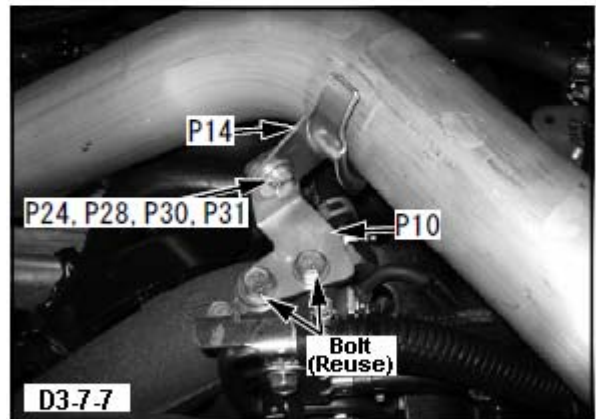

(7) Temporarily install Inlet Pipe Bracket #2 to the Air Cleaner Bracket 60mm temporarily installed to the vehicle in 3-7.(6) using the following parts. (Diagram 3-7-8)

- P21: Hose Clamp #36 (x1)
- P43: Rubber insulator (x1)

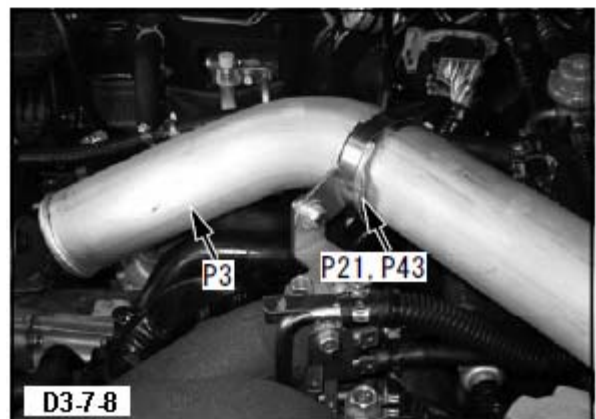

(8) Temporarily install Inlet Pipe #1 to Inlet Pipe #2 temporarily installed in 3-7.(5) using the following parts. (Diagram 3-7-9)

- P 2: Inlet Pipe #1 (x1)
- P17: Purple Silicone Hose 60mm (x1)
- P19: Purple Silicone Hose 50mm (x1)
- P21: Hose Clamp #36 (x2)
- P22: Hose Clamp #28 (x2)

(9) Tighten all bolts and hose clamps after verifying the installed parts do not come in contact with each other.

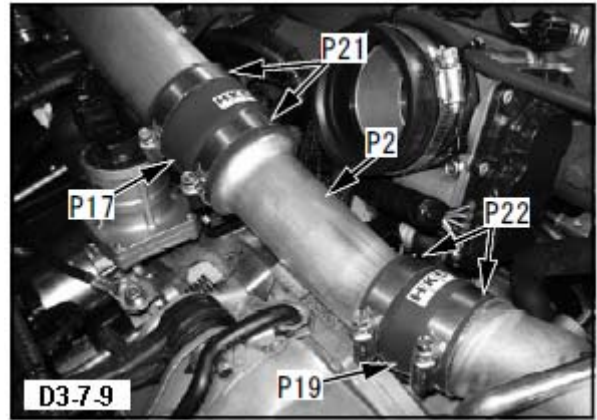

NOTE

- There must be more than 10mm clearance between Fuel Hose 8mm and Inlet Pipe #2.

3-8. Installing the Outlet Pipe

※ Step 6 will differ for vehicles using or not using an HKS SSQV.

(1) Temporarily install Outlet Pipe #1 to the Intercooler Core Assembly using the following parts. (Diagram 3-8-1)

- P 5: Outlet Pipe #1 (x1)
- P18: Purple Silicone Hose 60-70mm (x1)
- P20: Hose Clamp #40 (x1)
- P21: Hose Clamp #36 (x1)

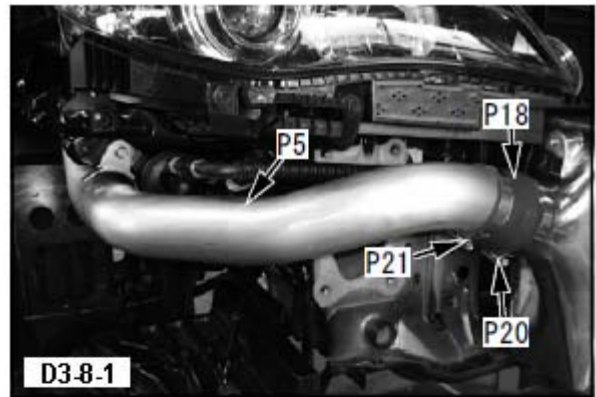

(2) Temporarily install Outlet Pipe #1 to the Air Cleaner Bracket 60mm temporarily installed in 3-3.(2) using the following parts. (Diagram 3-8-2)

- P21: Hose Clamp #36 (x1)
- P43: Rubber Insulator (x1)

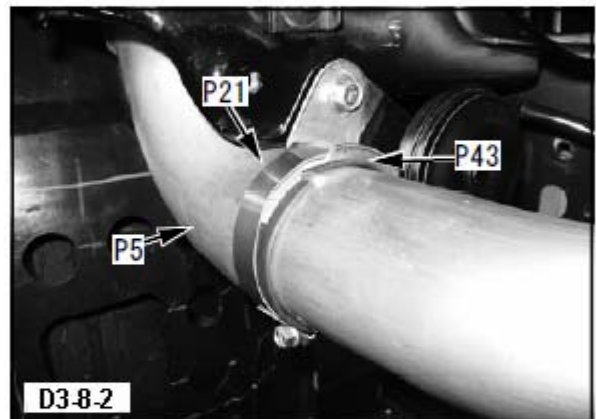

(3) Install the Purple Silicone Hose 60mm to Outlet Pipe #1. (Diagram 3-8-3)

- P17: Purple Silicone Hose 60mm (x1)
- P21: Hose Clamp #36 (x1)

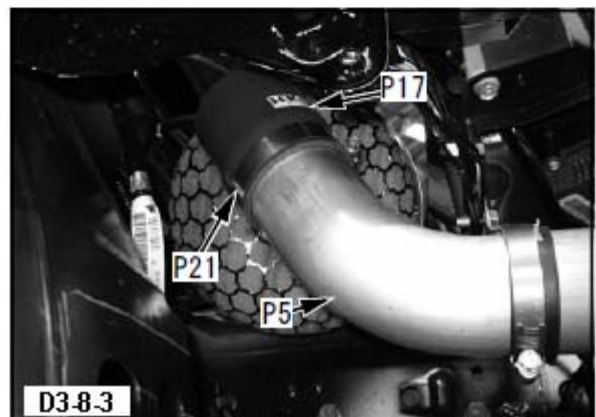

(4) Temporarily install Outlet Pipe #2 to the Purple Silicone Hose 60mm. (Diagram 3-8-4)

- P 6: Outlet Pipe #2 (x1)
- P21: Hose Clamp #36 (x1)

NOTE

- Connect the shorter straight side of the pipe to the Purple Silicone Hose 60mm.

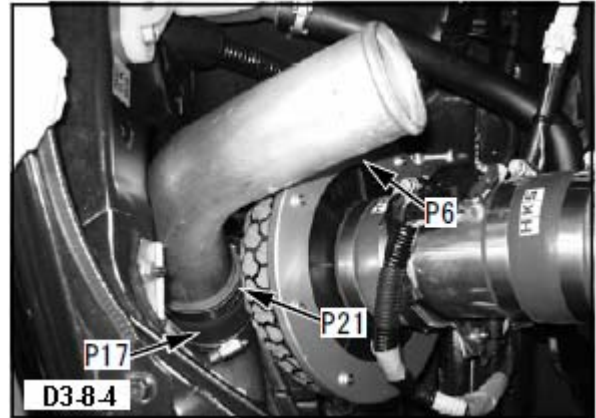

(5) Temporarily install the Outlet Pipe Bracket and the Air Cleaner Bracket 60mm to the vehicle using the following parts. (Diagram 3-8-5)

- P12: Outlet Pipe Bracket (x1)
- P14: Air Cleaner Bracket 60mm (x1)
- P24: Bolt M6 L=15 (x1)
- P28: Flat Washer M6 Major Dia. (x1)
- P30: Lock Washer M6 (x1)
- P31: Flange Nut M6 (x1)
- Factory Bolt

● If SSQV is used:

(6) Install the SSQV to Outlet Pipe #3 using the following parts.

- P 7: Outlet Pipe #3 (x1)
- P41: C-ring (x1)
- P42: O-ring (x1)

● If SSQV is not used:

(6) Install the Block-off Plate to Outlet Pipe #3 using the following parts.

- P 7: Outlet Pipe #3 (x1)
- P40: Block-off Plate (x1)
- P41: C-ring (x1)
- P42: O-ring (x1)

(7) Temporarily install Outlet Pipe #3 to the throttle body and Outlet Pipe #2 temporarily installed in 3-8.(4) using the following parts. (Diagram 3-8-6, 3-8-7)

- P16: Purple Silicone Cushion Hose 60mm(x1)
- P21: Hose Clamp #36 (x2)
- Factory Hose Clamp

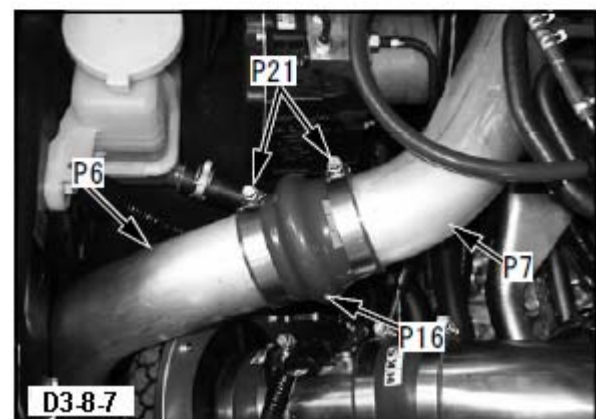
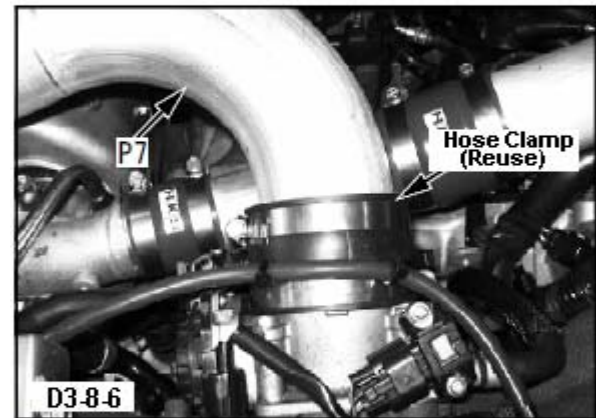
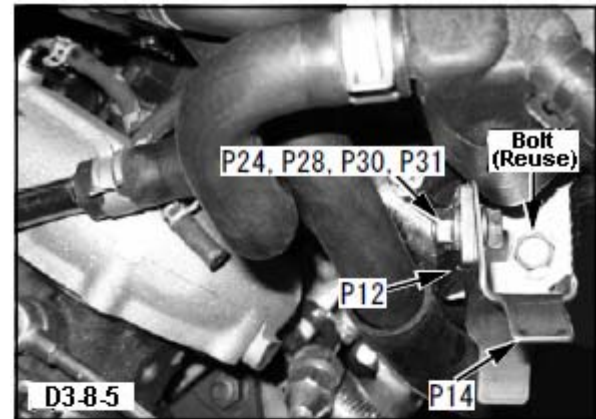

(8) Install Outlet Pipe #3 to the Air Cleaner Bracket 60mm temporarily installed in 3-8.(5) using the following parts. Keep adequate clearance between other parts. (Diagram 3-8-8)

- P21: Hose Clamp #36 (x1)
- P43: Rubber Insulator (x1)

NOTE

- If Outlet Pipe #3 comes in contact with the water piping, affix the Sponge Sheet to Outlet Pipe #3 in the appropriate areas.

- P44: Sponge Sheet

(9) Tighten all bolts and hose clamps after verifying installed parts do not come in contact with any other parts and are well-balanced.

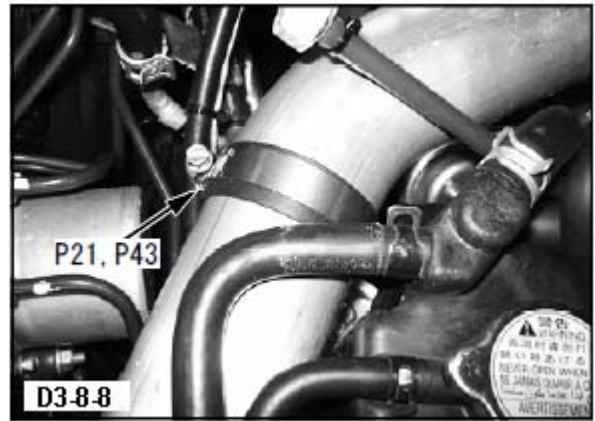

3-9. Installing the Blow-By Piping

(1) Connect the T-fitting to blow-by hose A and B using the provided Hose Clamps. (Diagram 3-9-1)

- P33: T-fitting (x1)
- P34: Hose Clamp 12mm (x2)

(2) Cut the 12mm Oil Resistant Hose to 550mm in length.

- P47: Oil Resistant Hose (x1)

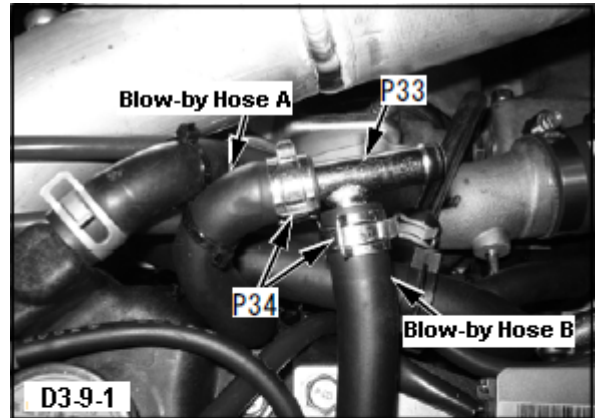

(3) Connect the blow-by hose C and the T-fitting connected in 3-9.(1) using the 550mm Oil Resistant Hose. Secure it to the vehicle using the provided Hose Clamps and Joint Pipe. (Diagram 3-9-2)

- P34: Hose Clamp 12mm (x3)
- P49: Joint Pipe 12mm (x1)
- P47: Oil Resistant Hose (Cut to 550mm)
- P38: Tie Wrap (L)
- P39: Tie Wrap (M)

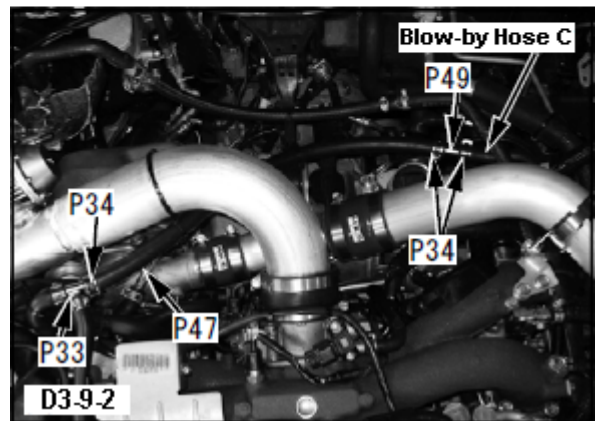

(4) Secure the brake vacuum hose A and the 12mm Oil Resistant Hose to the A/C pipe using the provided Tie Wraps. (Diagram 3-9-3)

- P38: Tie Wrap (L)
- P39: Tie Wrap (M)

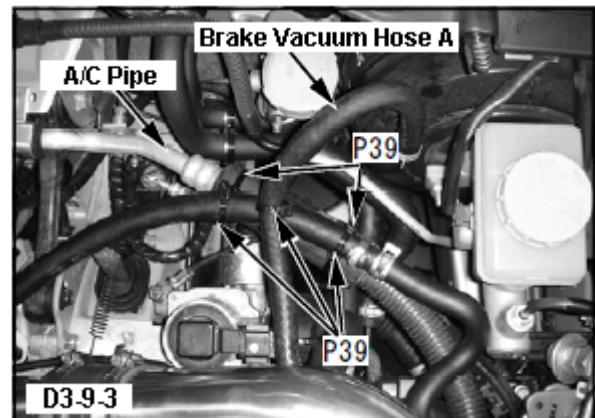

4. Modifying and Reinstalling Factory Parts

(1) Cut off the portion of the intake duct indicated in Diagram 4-1.

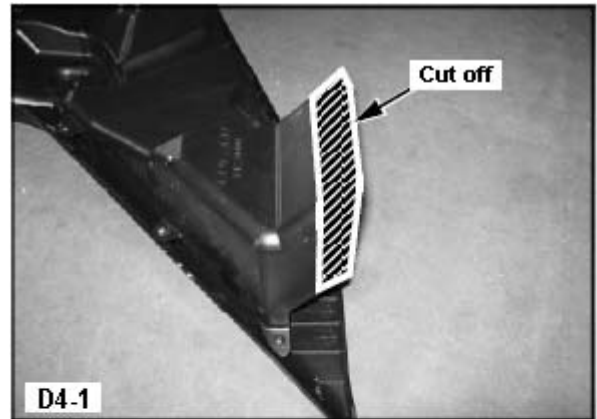

(2) Drill a 7mm hole in the air intake duct to secure the air intake duct to the air cleaner bracket. (Diagram 4-2)



(3) Install the air intake duct to the vehicle. (Diagram 4-2)

NOTE

- To install the air intake duct, refer to the installation manual for the HKS Racing Suction Reloaded Intake Kit (P/N 70020-BF010 or 70020-AF010).
- If the airflow harness comes in contact with the air intake duct, secure the airflow harness to the air cleaner bracket using the provided Tie Wrap.
 - P39: Tie Wrap (M)

(4) Cut off the portion of the bumper indicated in Diagram 4-3; so it does not come in contact with the Intercooler Core Assembly.

NOTE

- Make sure to cut off only necessary areas of the bumper.

(5) Shave the indicated area of the bumper in Diagram 4-4. Do not shave too much to make a hole in the bumper.

NOTE

- Make sure to shave only necessary areas of the bumper.

(6) Reinstall other parts back to the original positions.

NOTE

- When reinstalling the under cover, remove the factory bolt securing Intercooler Bracket #2, and use the bolt to install the under cover.

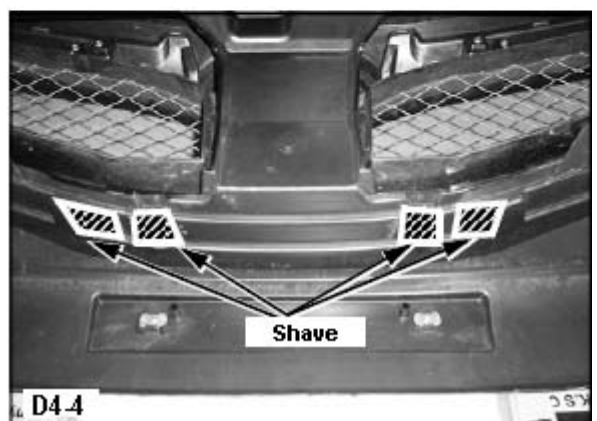
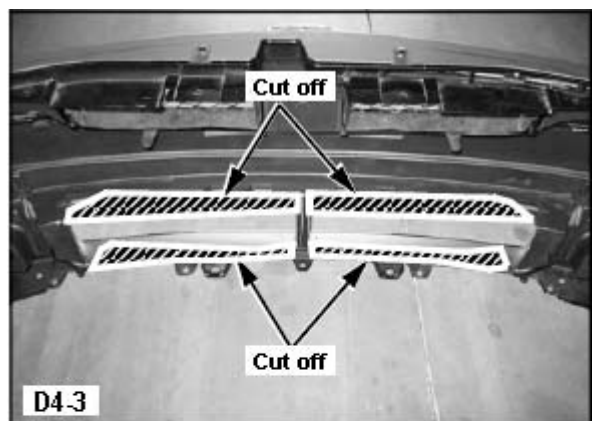

(7) Reconnect the negative terminal to the battery.

※ After the installation process is complete, check all items listed in the “Confirmation After Installation” section of the Instruction Manual.

