

オイルクーラーキット 取付説明書



取付けは必ず専門業者に依頼してください。
取扱説明書を先に読んでから作業を行なってください。
本書はご使用前に必ずお読みください。
本書は、お読みになった後も本製品の側に置いて活用してください。

本製品は、下記に示す車両のみ取付け可能です。
万が一お車と本製品の型式等が異なる場合には、速やかにお買い上げの販売店にご連絡ください。

商 品 名	車種別オイルクーラーキット
用 途	自動車専用部品
コ ー ド No.	15004-AN024
取付説明書品番	E04261-N53060-00 Ver. 3-3.01
整備要領書品番	UT8J1Z340J
メーカー車種	ニッサン フェアレディZ (CBA-Z34)
エンジン型式	VQ37VHR
対 応 年 式	2008/12~
備 考	

※適合車両の年式は、2009年06月現在のものです。

2009年06月以降に登録された車両への適合については、お客様相談室にお問い合わせください。



キット装着図

○加工が必要な部分

部 品 名	加 工 内 容	材 質	説 明
オルタネータブラケット	一部切断	スチール板	2. (2)
右Fスプラッシュガード	一部切断	PP樹脂	5. (4)

○別途必要部品

部 品 名	説 明
エンジンオイル	約 5.7L (純正 4.9L+0.8L)
オイルフィルター	純正品番:AY100-NS004

改訂の記録

改訂No.	日 付	記 載 変 更 内 容
3-3.01	2009/07	初版

2009年07月10日発行(禁無断複写、転載) (株)エッチ・ケー・エス

パーツリスト

No. 1

連番	品番	品名	数量	備考
1	15006-AK004	オイルクーラーコア	1	
2	2599-SA008	アダプタサーモ Assy	1	
3	2599-SA010	アタッチメントボルト	1	
4	15999-AK001	O リング	1	
5	G15750-K00900-00	ホース Assy ① (90° -110cm-90°)	1	
6	G15750-K00910-00	ホース Assy ② (45° -95cm-150°)	1	
7	G15721-N53160-00	ブラケット①	1	
8	G15721-N53170-00	ブラケット②	1	
9	G15731-N53100-00	エアガイド①	1	
10	G15731-N53110-00	エアガイド②	1	
11	G15731-N53120-00	エアガイド③	1	
12	G15731-N53130-00	エアガイド④	1	
13	G15731-N53140-00	エアガイド⑤	1	
14		キャップボルト M6 L=15	15	
15		キャップボルト M8 L=20	1	
16		ボタンボルト M4 L=8	15	
17		フランジ付ナット M6	15	
18		フランジ付ナット M8	1	
19		ナット M4	15	
20		ワッシャ M6 用	15	
21		ワッシャ M6 用 大径	1	
22		ワッシャ M8 用	1	
23		ワッシャ M4 用	30	
24		コルゲートチューブ φ22 L=2000	1	
25		タイラップ(大)	10	
26		タイラップ(中)	10	
27	E04261-N53060-00	取付説明書	1	
28		取扱説明書	1	

主要部品図

①

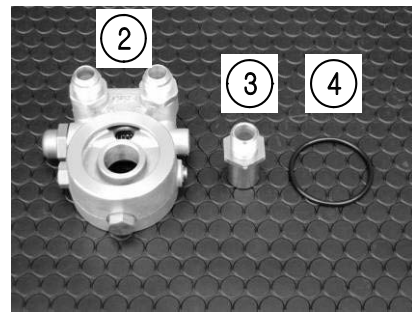
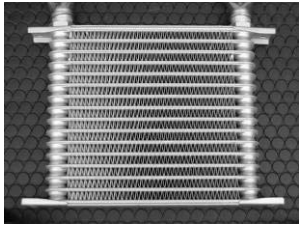

⑤

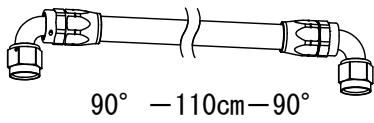

⑥

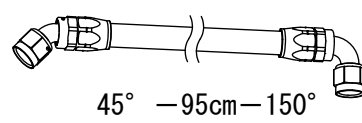

⑦

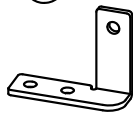

⑧

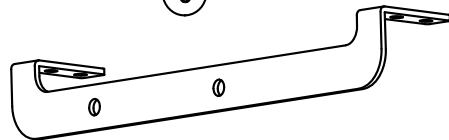

⑨

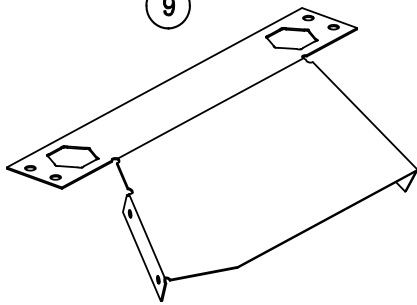

⑩

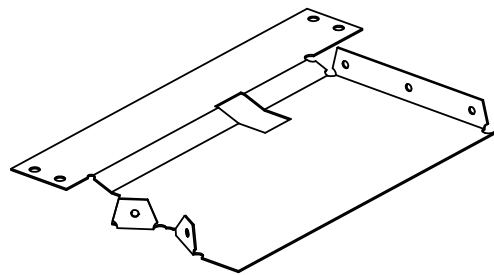

⑪

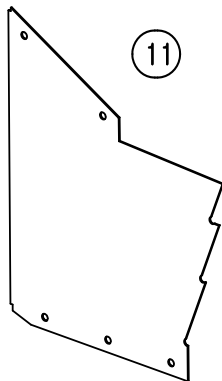

⑫

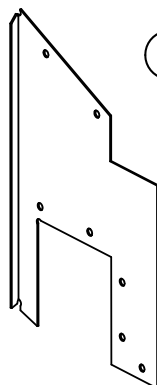

⑬

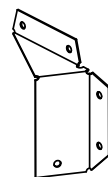

※パーツリスト内の部品の中には、補修パーツとして設定してある部品もありますので、別途ご購入の際は、受注センターにお問い合わせください。

受注センター

TEL : 0544-29-1234

FAX : 0544-29-1151

1. ノーマルパーツ取外し・移動

整備要領書に従って作業を行なう。

- (1) バッテリーのマイナス端子接続を取外す。
- (2) 3分以上、放置する。

アドバイス

・フロントバンパーには、ポップアップボンネット作動用のセンサーが取付けてある。誤作動およびエラー表示を出さないために、バッテリーのマイナス端子接続を取外した後、3分以上の放置が必要。

- (3) エンジンアンダカバーを取外す。
 - (4) フロントインナーフェンダーを取外す。
 - (5) エンジンオイルを抜取る。
-
- (6) 歩行者センサーのカプラー（紺色）を取外す。（左右各1箇所）
 - (7) フロントバンパーを取外しながら、ナンバープレート裏の歩行者センサーのカプラー（黄色）を取外す。
 - (8) 右側の歩行者センサーのカプラー（紺色）および、ハーネスのクリップをフロントバンパーから取外す。

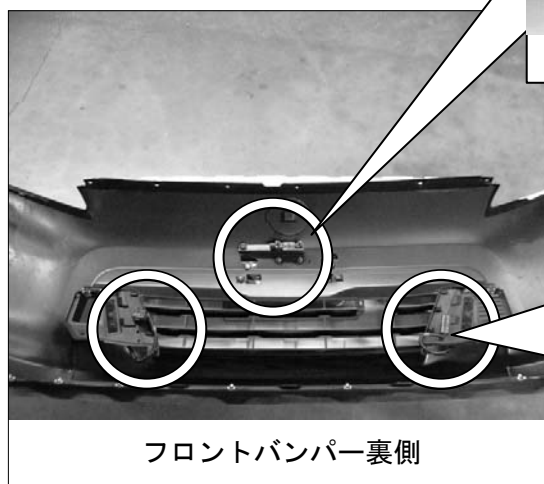

- (9) フロントバンパ エネルギアブソーバーを取外す。
- (10) フロントバンパレインフォースメントを取外す。

- (11) ラジエータ グリル サイドエアガイド(右)を取外す。



2. オルタネータブラケットの加工

(1) オルタネータブラケットを外す。

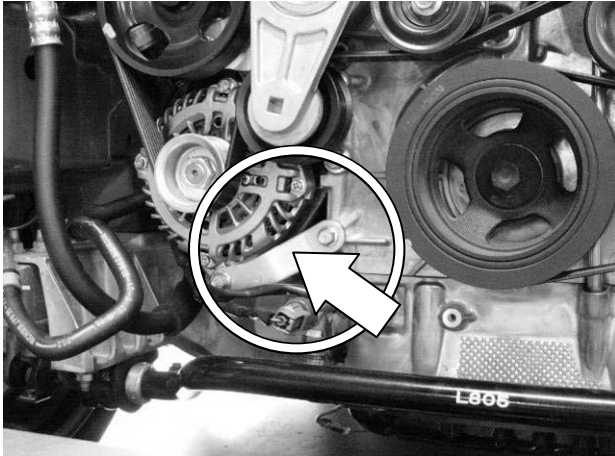

(2) 矢印の位置で①の部分を切取る。

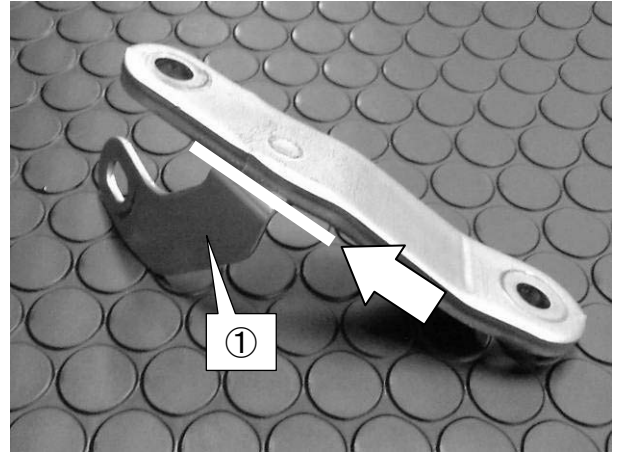

(3) 切取った部分に防錆を施す。

(4) 元の位置へ取付ける。

(5) ①の部分に固定してあったハーネスをタイラップ（中）でオルタネータブラケットに固定する。

3. オイルクーラーコアの取付け (1)

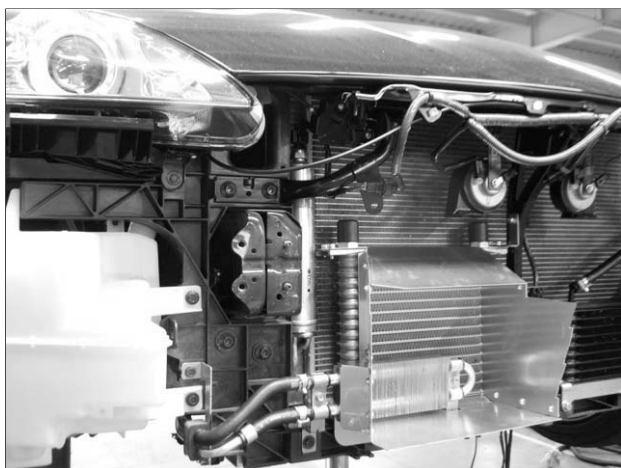

取付状態

○図中に示した以外のボルト・ナット類は以下を使用する。

ーオイルクーラーコアとブラケット、
エアガイドの固定 (8箇所)

- ・キャップボルト M6 L=15
- ・フランジ付ナット M6
- ・プレーンワッシャ M6 t=1.6

ーエアガイド同士の固定 (13箇所)

- ・ボタンボルト M4 L=8
- ・ナット M4
- ・プレーンワッシャ M4 ×2

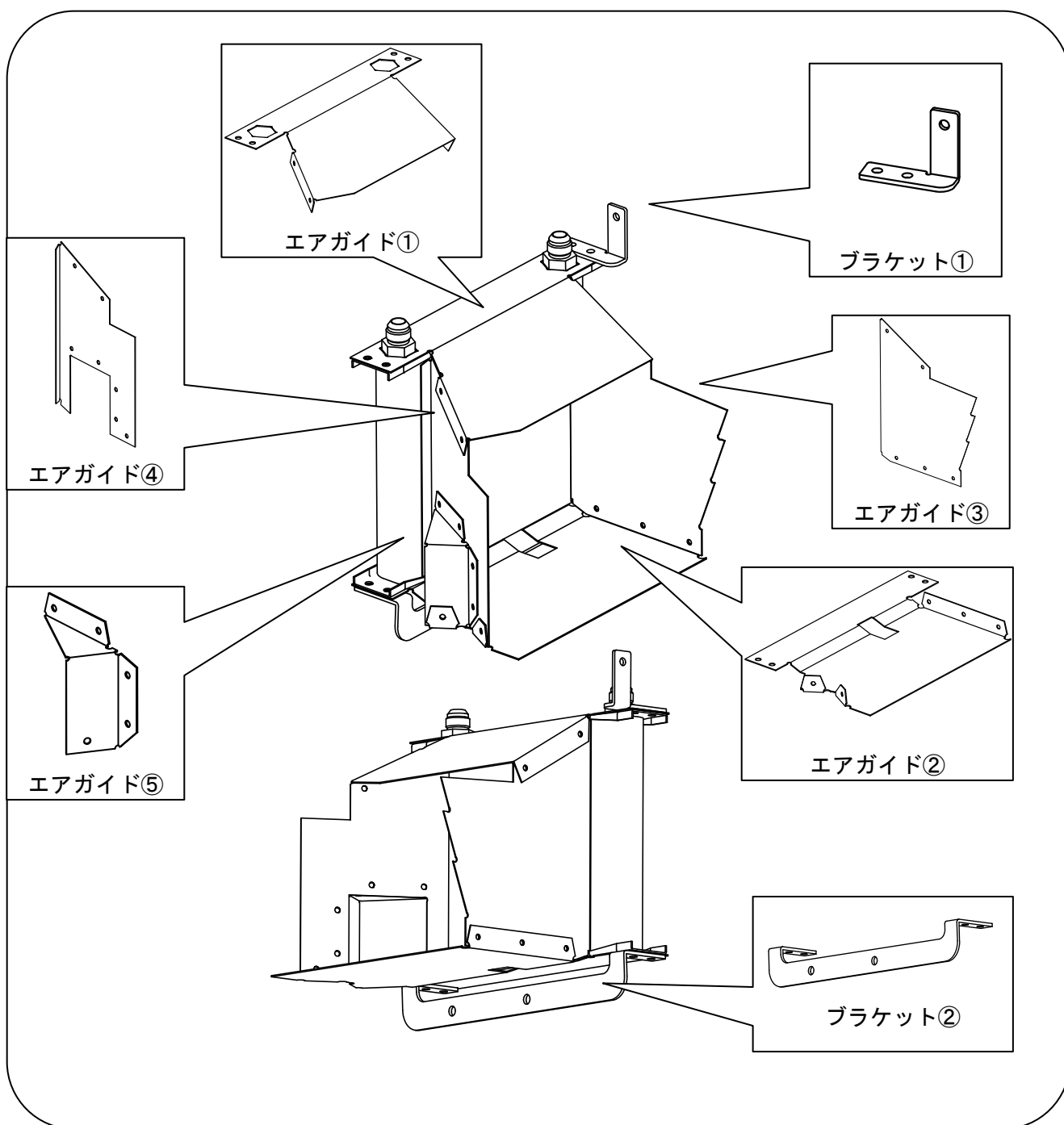

(1) P/S クーラーの固定ボルト (2 個) を
取外す。

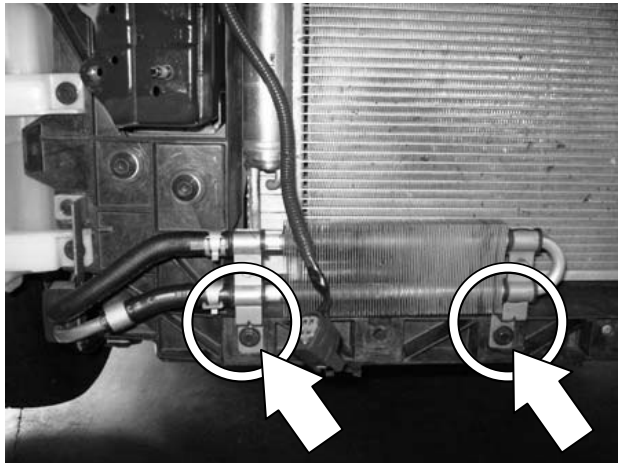

(2) エアガイド①～③をコアに取付ける。

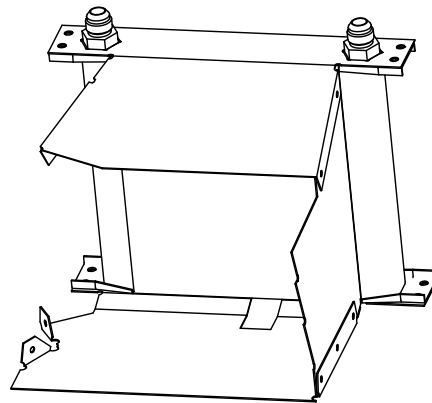

(3) ブラケット①、②をコアに取付ける。
(4) コアを取付ける。

外気温センサーハーネスの
クリップを取外し、その穴に
ブラケット①を取付ける。
・キャップボルト M6 L=15
・フランジ付ナット M6
・プレーンワッシャ M6

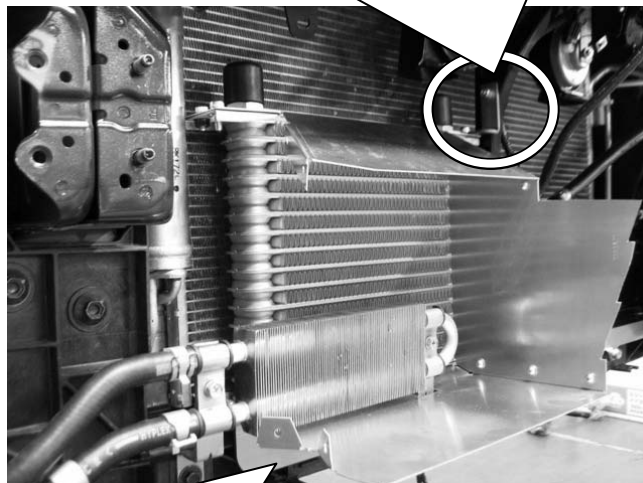
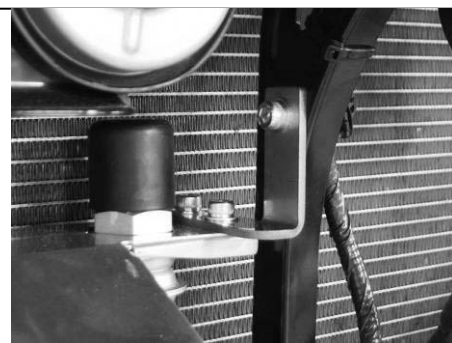

- ・ ①は P/S クーラーの固定ボルト (2 個) を再使用。
- ・ ②は車両側に M6 ナットがついている場合には、
キャップボルト M6 L=15/プレーンワッシャ M6
で取付ける。
M6 ナットがついていない場合には、
キャップボルト M8 L=20 /フランジ付ナット M8
/プレーンワッシャ M8 で取付ける。

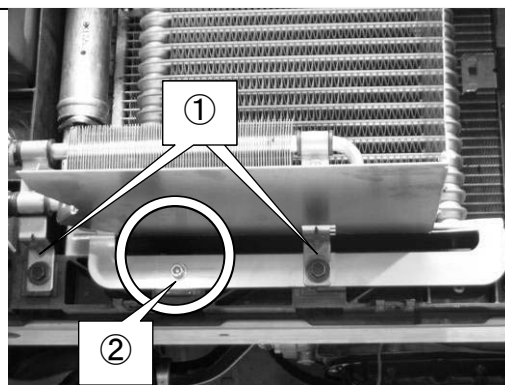

(5) エアガイド④、⑤を組立てる。

(6) (5)を取付ける。

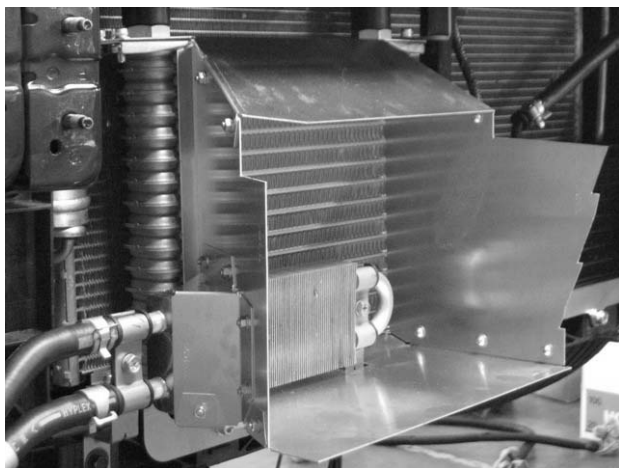

4. アダプターサーモ ASSY の取付け

- (1) オイルフィルターを取外す。
- (2) Oリングにエンジンオイルを塗布する。
- (3) ①のアダプターサーモに(2)のOリングを取付ける。
- (4) ②のアタッチメントボルトでアダプターサーモをエンジンに仮付けする。

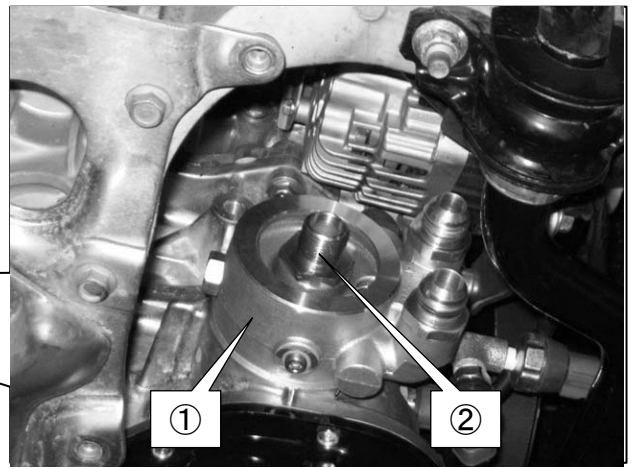
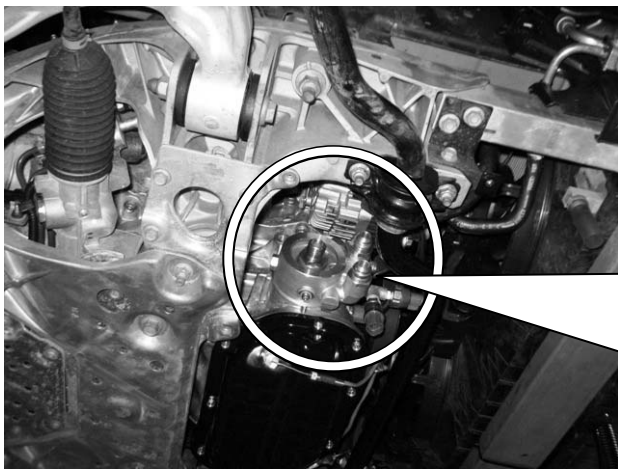
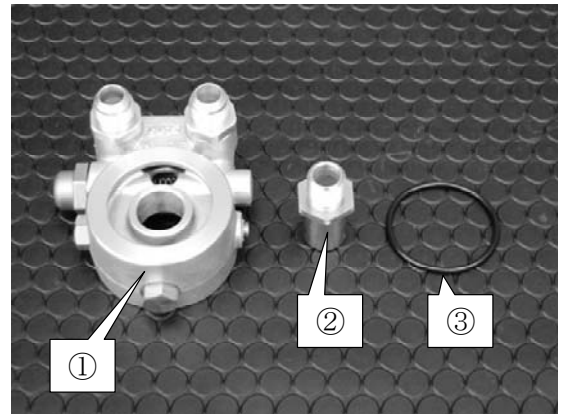

※アタッチメントボルトの固定は5. ホース ASSY の取付けで行う。

5. ホース ASSY の取付け

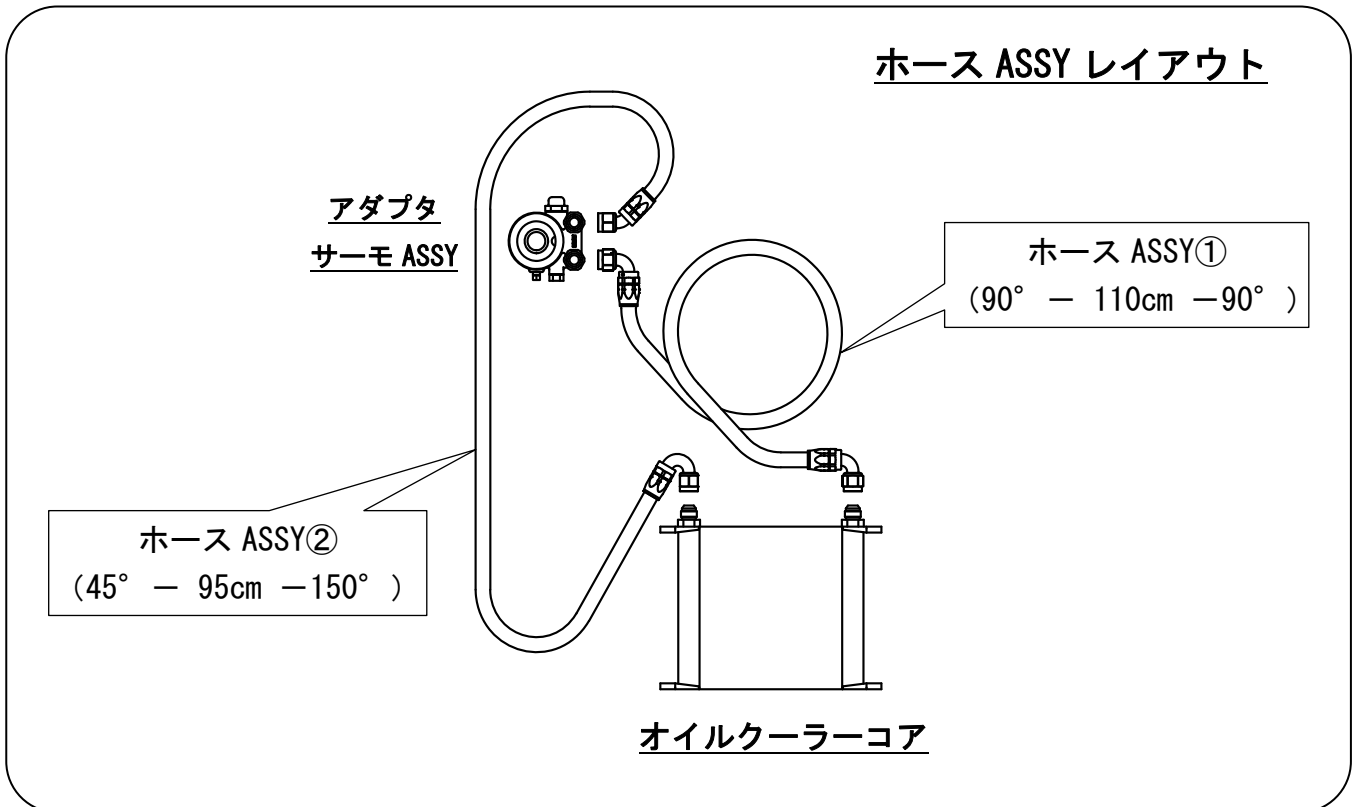

- (1) それぞれのホース ASSY に、コルゲートチューブφ22 を巻く。
・タイラップ (中) (×4)
- (2) ホース ASSY② (45° - 95cm - 150°) をアダプタサーモ ASSY に仮付けする。
- (3) (2) の 45° フィッティングを締付ける際に、フィッティングの六角部がオルタネータと約 1mm のクリアランスとなる位置でアタッチメントボルトを締付ける。

締付けトルク N・m(kgf・m)

T=17.7 (1.8)



オルタネータとアダプタサーモ ASSY の
クリアランスを調整する。

- (4) 各ホース ASSY を取付ける。
- (5) ホース ASSY が各部干渉しないようにタイラップで固定する。
- (6) 車両をリフトアップして、スタビとホース ASSY①のフィッティングが干渉しないことを確認する。

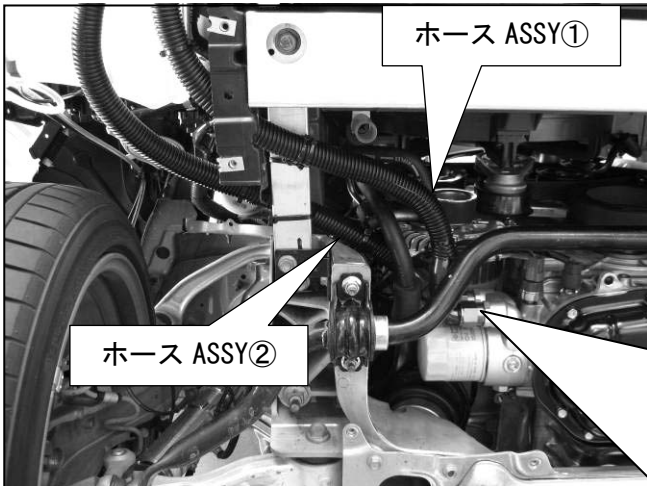

アダプタサーモへの取付け。

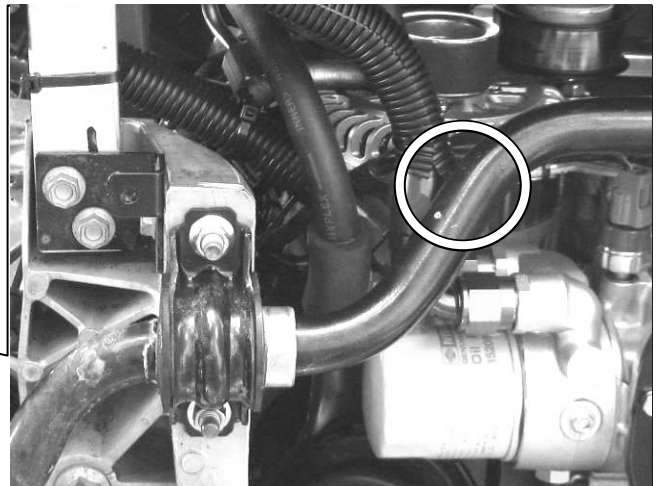

スタビとフィッティングが干渉しないことを確認する。



図の○で囲った部分をホース Assy①と干渉しないよう加工する。

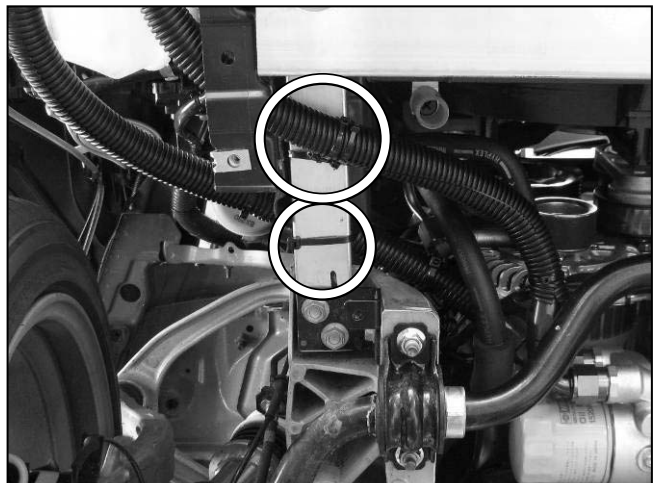

ホース Assy をサイドメンバーへ固定。

- ・タイラップ (中) (×2)
- ・タイラップ (大) (×2)

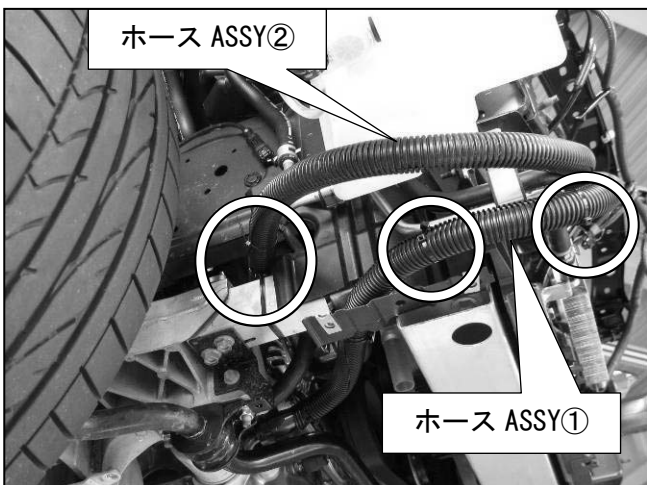

P/S クーラーのパイプ配管へタイラップで固定。

- ・タイラップ (中) (×3)
- ・タイラップ (大) (×3)

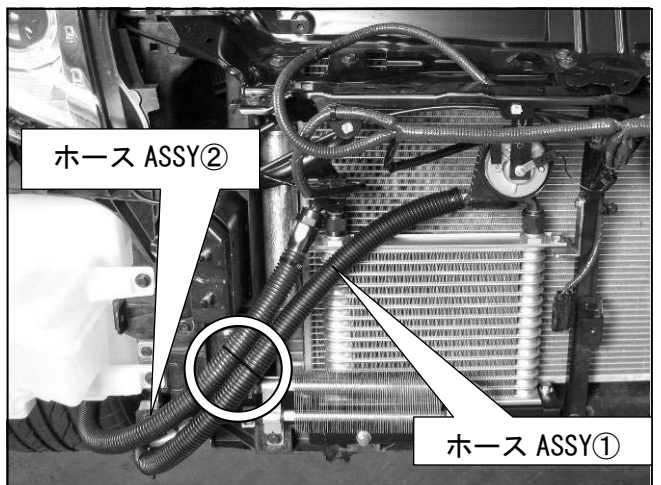

タイラップでホース Assy 同士を固定。

- ・タイラップ (中) (×2)
- ・タイラップ (大) (×2)

6. ノーマルパーツの取付け

- (1) オイルフィルターを取付ける。
- (2) エンジンオイルを約 5.7L 入れる。(ノーマル 4.9L+0.8L)
- (3) フロントバンパーを仮付けし、バンパー中央裏側の歩行者センサーを取付け、また、バンパー左右の歩行者センサーカプラーを接続する。
- (4) バッテリーのマイナス端子を接続する。
- (5) エンジンを始動して暖気運転（油温 75℃以上）を行い、各部に漏れがないか確認する。
- (6) バッテリーのマイナス端子を取外す。
- (7) 3分以上、放置する。

アドバイス

- ・フロントバンパーには、ポップアップボンネット作動用のセンサーが取付けてある。誤作動およびエラー表示を出さないために、バッテリーのマイナス端子接続を取外し後、3分以上の放置が必要。

-
- (8) フロントバンパーを取外す。
 - (9) フロントバンパレインフォースメントを取付ける。
 - (10) フロントバンパ エネルギアブソーバーを取付ける。
 - (11) フロントバンパーを取付ける。
 - (12) 歩行者センサーのカプラー（左右）を取付ける。
 - (13) 左右インナーフェンダーを取付ける。
 - (14) エンジンアンダカバーを取付ける。

※取付け作業終了後、必ず取扱説明書の「取付け後の確認」に従って確認作業を行なってください。

OIL COOLER KIT INSTALLATION MANUAL



NAME OF PRODUCT	OIL COOLER KIT
PART NUMBER	15004-AN024
APPLICATION	NISSAN FAIRLADY Z / CBA-Z34
ENGINE	VQ37VHR
YEAR	2008/12 -
REMARKS	※ <u>This kit was designed on a JDM vehicle and has not yet been tested in other markets.</u>

○ The following modifications to factory parts are required in order to install this kit:

Parts Name	Modification	Material	Details
Alternator Bracket	Partially cut	Steel Board	See 2.(2)
Right Front Splash Guard	Partially cut	PP Resin	See 5.(4)

○ The following items are required:

Items Name	Description
Engine Oil	Approximately 5.7L (Standard Volume 4.9L +0.8L)
Oil Filter	Factory Part Number: AY100-NS004

NOTICE

This manual assumes that you have and know how to use the tools and equipment necessary to safely perform service operations on your vehicle. This manual assumes that you are familiar with typical automotive systems and basic service and repair procedures. Do not attempt to carry out the operations shown in this manual unless these assumptions are correct. Always have access to a factory repair manual. To avoid injury, follow the safety precautions contained in the factory repair manual.

REVISION OF MANUAL

Rev. Number	Date	Manual Number	Details
3-3.01	2009/07	E04261-N53060-00	1 st Edition

PARTSLIST**No.1**

No.	Part Number	Description	QT	Remarks
1	15006-AK004	Oil Cooler Core	1	
2	2599-SA008	Adapter Thermo Assembly	1	
3	2599-SA010	Attachment Bolt	1	
4	15999-AK001	O-Ring	1	
5	G15750-K00900-00	Hose Assembly #1 (90°-110cm-90°)	1	
6	G15750-K00910-00	Hose Assembly #2 (45°-95cm-150°)	1	
7	G15721-N53160-00	Bracket #1	1	
8	G15721-N53170-00	Bracket #2	1	
9	G15731-N53100-00	Air Guide #1	1	
10	G15731-N53110-00	Air Guide #2	1	
11	G15731-N53120-00	Air Guide #3	1	
12	G15731-N53130-00	Air Guide #4	1	
13	G15731-N53140-00	Air Guide #5	1	
14		Cap Bolt M6 L=15	15	
15		Cap Bolt M8 L=20	1	
16		Button Bolt M4 L=8	15	
17		Flange Nut M6	15	
18		Flange Nut M8	1	
19		Nut M4	15	
20		Washer M6	15	
21		Washer M6 Major Dia.	1	
22		Washer M8	1	
23		Washer M4	30	
24		Corrugated Tube 22mm L=2000	1	
25		Tie Wrap (L)	10	
26		Tie Wrap (M)	10	
27	E04261-N53060-00	Installation Manual	1	
28		Instruction Manual	1	

Main Parts

1

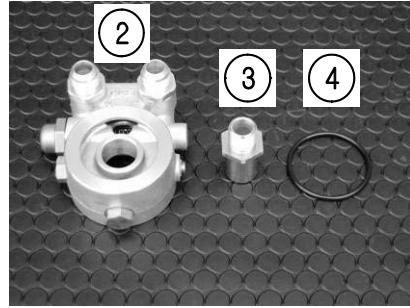
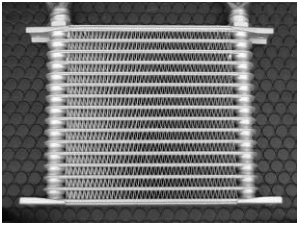

2

3

4

5

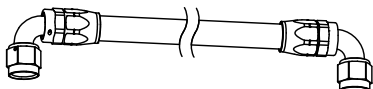

90°-110cm-90°

6

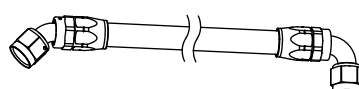

45°-95cm-150°

7

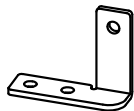

8

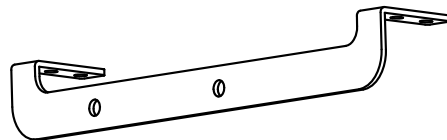

9

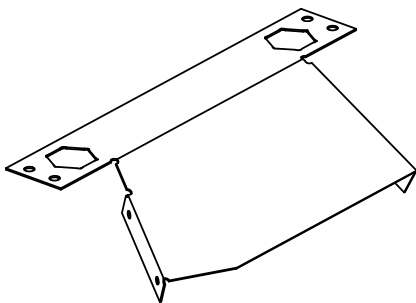

10

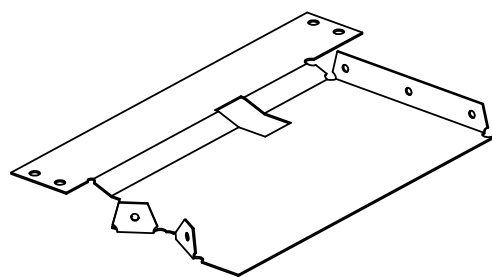

11

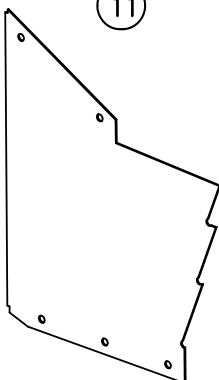

12

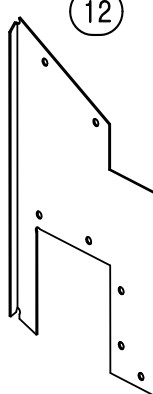

13

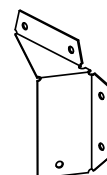

1. Removal and Relocation of Factory Parts

Use this instruction manual and the manufacturer's service manual as a reference.

- (1) Disconnect the negative cable from the battery terminal.
- (2) Leave the battery disconnected at least for 3 minutes.

NOTE

- A hood-up operation sensor is installed on the front bumper. To prevent malfunction and/or displaying the error message, the battery must be left off for at least for 3 minutes once the cable is disconnected.
- (3) Remove the engine under cover.
 - (4) Remove the front inner fender.
 - (5) Drain engine oil.
-
- (6) Disconnect a dark blue proximity sensor coupler from both sides.
 - (7) While removing the front bumper, disconnect a yellow proximity sensor coupler behind the number plate.
 - (8) Disconnect a dark blue proximity sensor coupler from the right side, and remove the harness clip from the front bumper.

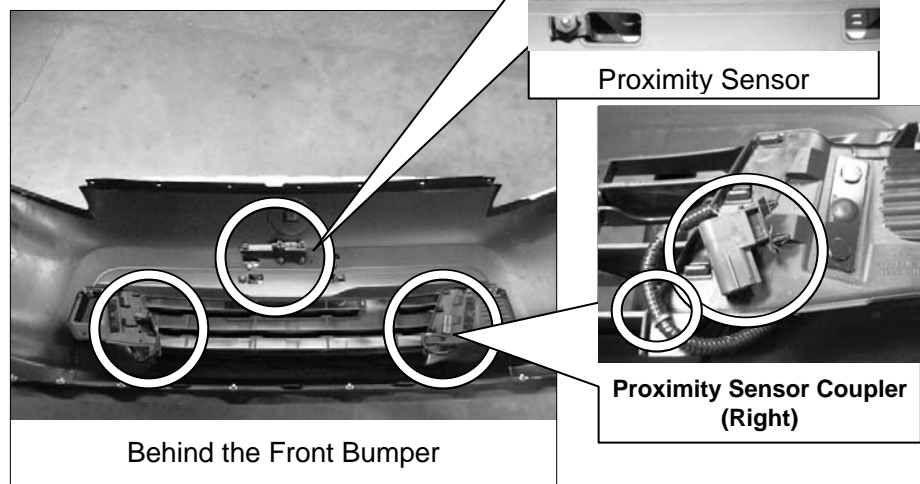

-
- (9) Remove the front bumper energy absorber.
 - (10) Remove the front bumper reinforcement.

-
- (11) Remove the right side radiator grill air guide.



2. Modification of Alternator Bracket

- (1) Remove the alternator bracket.

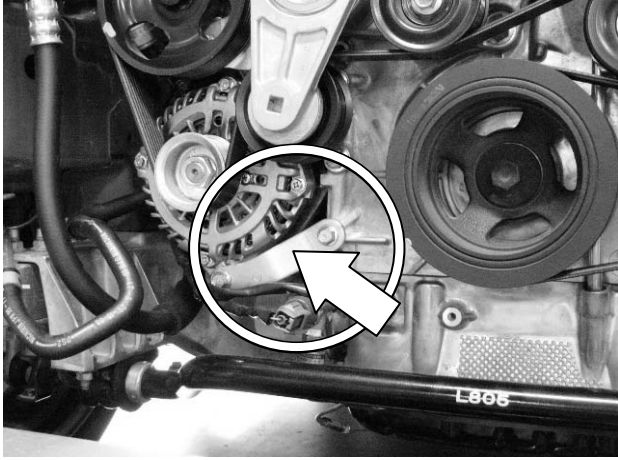

- (2) Cut off Portion ① at the position the arrow in the diagram indicates.

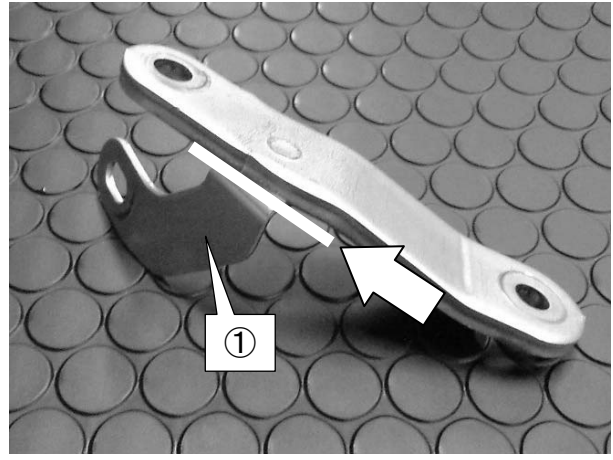

- (3) Rust-proof the cut portion.
- (4) Reinstall the alternator bracket to its original position.
- (5) Secure the harness that was secured to ① to the alternator bracket using the provided Tie Wrap (M).
- Tie Wrap (M) (x1)

3. Installation of Oil Cooler Core (1)

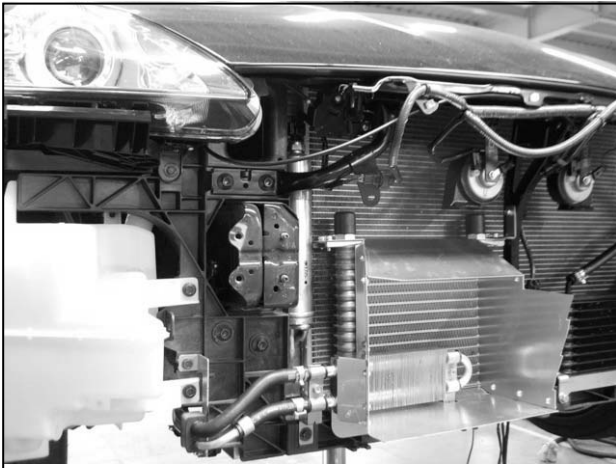

After Installation

- Use the following hardware for installation other than bolts and nuts specified in the diagram.
- Mounting the Oil Cooler Core, Bracket, and Air Guide (8 points)
 - Cap Bolt M6 L=15
 - Flange Nut M6
 - Flat Washer M6 t=1.6
- Mounting the Air Guide (13 points)
 - Button Bolt M4 L=8
 - Nut M4
 - Flat Washer M4 (x2)

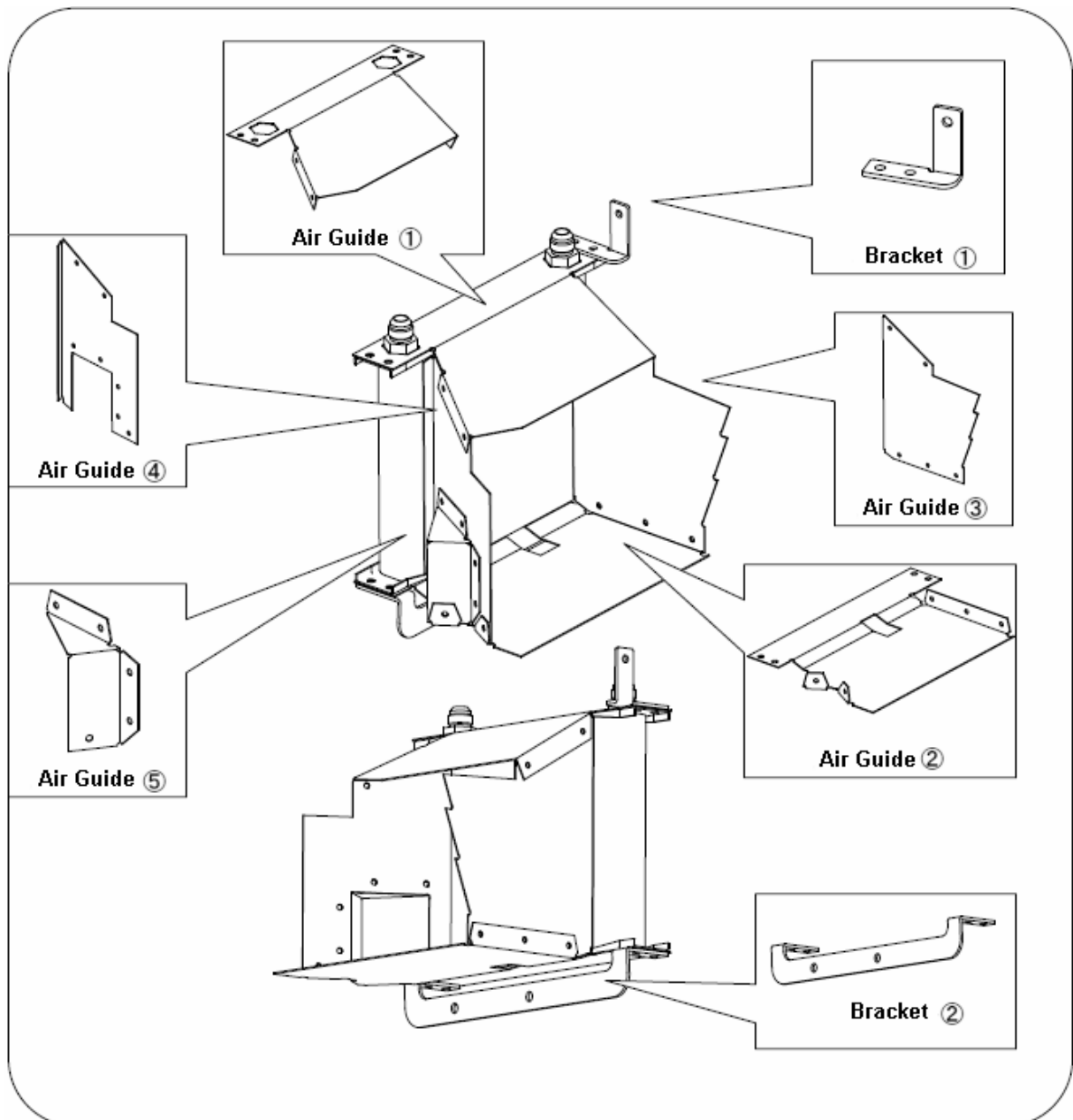

(1) Remove 2 P/S cooler mounting bolts.

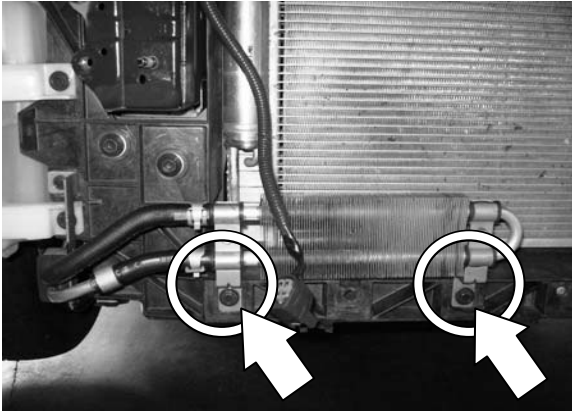

(2) Install Air Guide ①-③ to the Core.

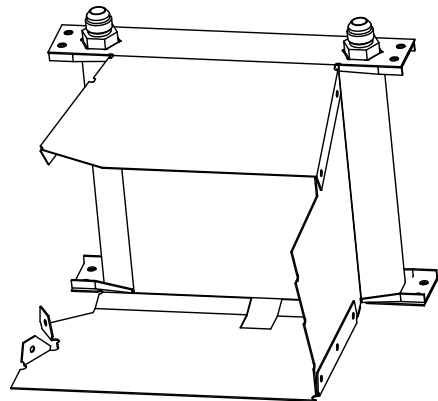

(3) Install Bracket ① and ② to the core.

(4) Install the Core.

Remove the clip from the outside temperature sensor harness, and install Bracket ① to the hole.

- Cap Bolt M6 L=15
- Flange Nut M6
- Flat Washer M6

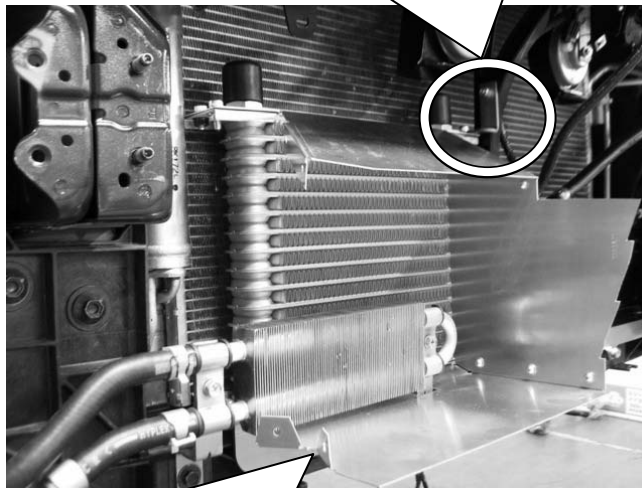
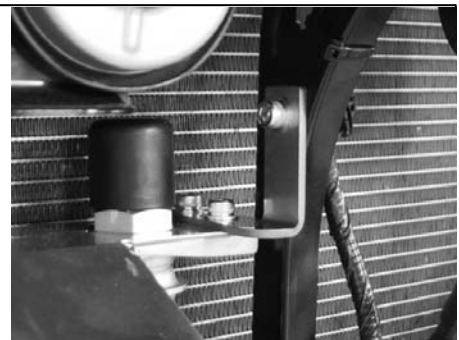

- Reuse 2 mounting bolts of the P/S cooler to install Bracket ①.
- Install ② using a cap bolt M6 L=15 and flat washer M6 if the M6 nut is used to the vehicle side. If not, use a cap bolt M8 L=15, flange nut M8, and flat washer M8.

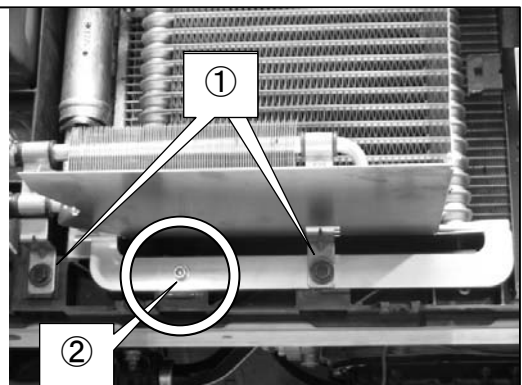

- (5) Assembly Air Guide ④ and ⑤.
- (6) Install the assembled Air Guide.

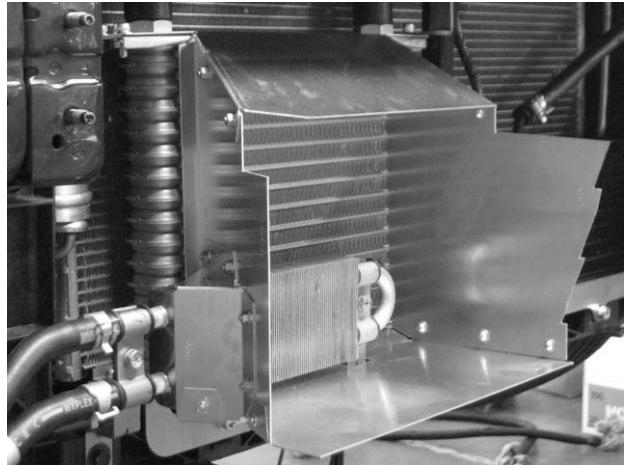

4. Installation of Adapter Thermo Assembly

- (1) Remove the oil filter.
 - (2) Apply the engine oil to the O-ring ③.
 - (3) Install the O-ring to the Adapter Thermo ①.
 - (4) Temporarily install the Adapter Thermo to the engine using Attachment Bolt ②.
- ※ The attachment bolt will be tightened in the next section.

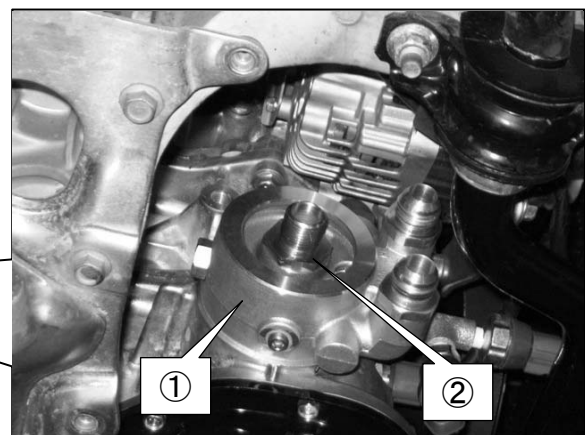
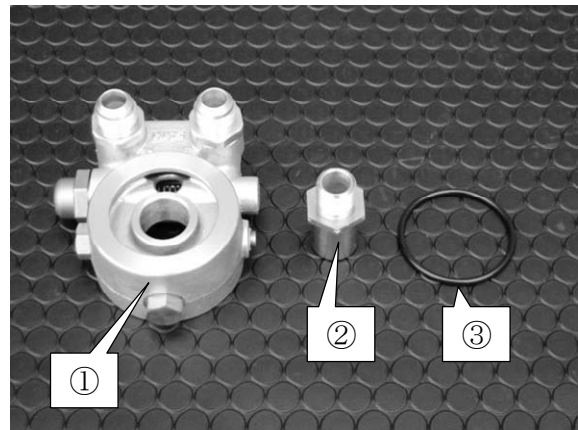

5. Installation of Hose Assembly

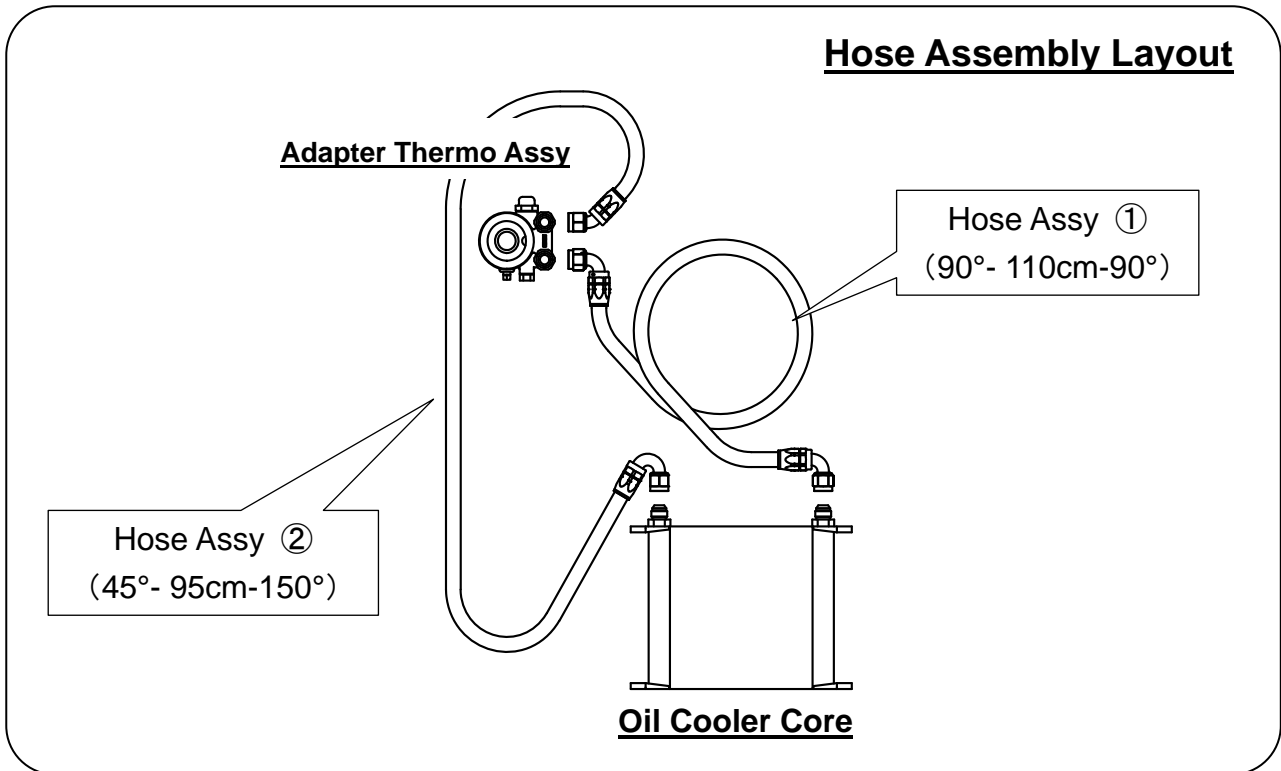

- (1) Wrap each hose assembly with the provided Corrugated Tube 22mm.
 - Tie Wrap (M) (x4)
- (2) Temporarily install Hose Assembly ② (45°-95cm-150°) to the Adapter Thermo.
- (3) Make sure there is approximately 1mm clearance between the adapter fitting and the alternator before tightening the attachment bolt. Follow by tightening the 45° hose assembly fitting.

Torque Spec. N·m (kgf·m) T=17.7 (1.8)



Adjust the clearance between the alternator and adapter thermo assembly fitting.

- (4) Install each Hose Assembly.
- (5) Secure each Hose Assembly so they do not come in contact with each other using the provided Tie Wraps.
- (6) Lift the vehicle up to make sure the stabilizer bar does not come in contact with the Hose Assembly ① fitting.

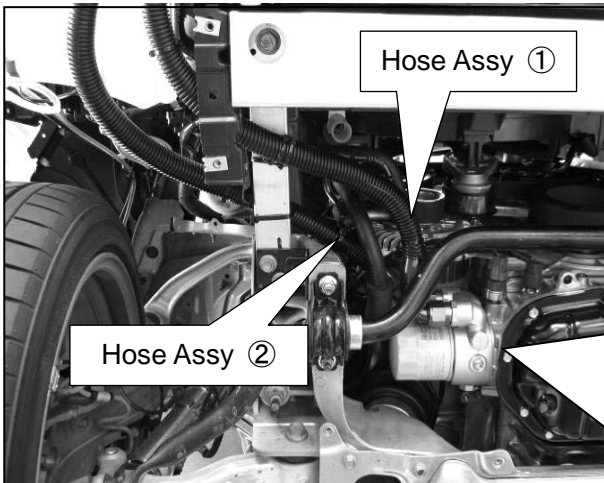

Installation to the Adapter Thermo.

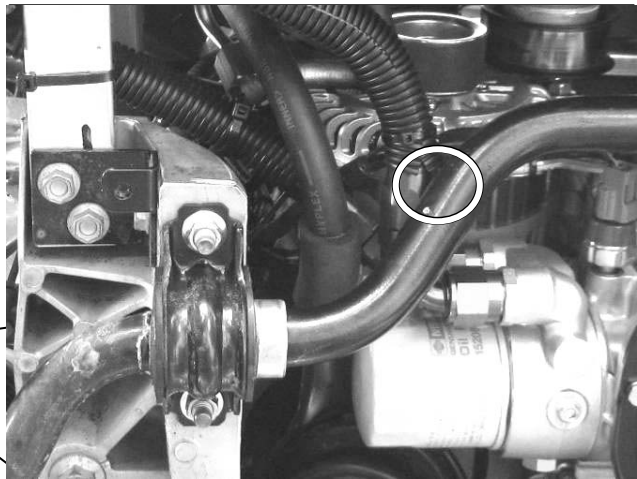

Make sure the fitting does not come in contact with the stabilizer.



Cut the circled portion so Hose Assy ① does not come in contact with.

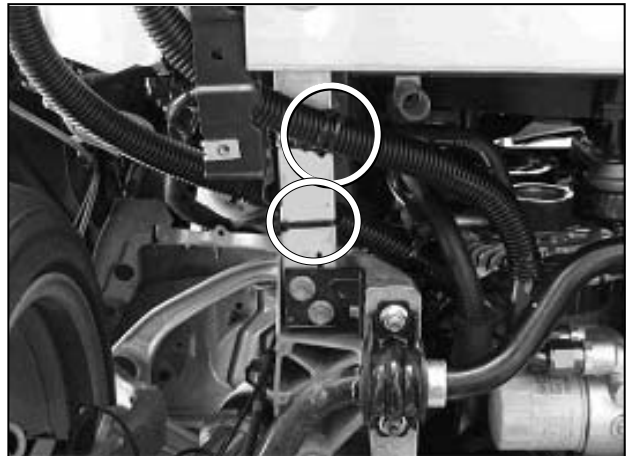

Secure the Hose Assy to the side member.

- Tie Wrap (M) (x2)
- Tie Wrap (L) (x2)

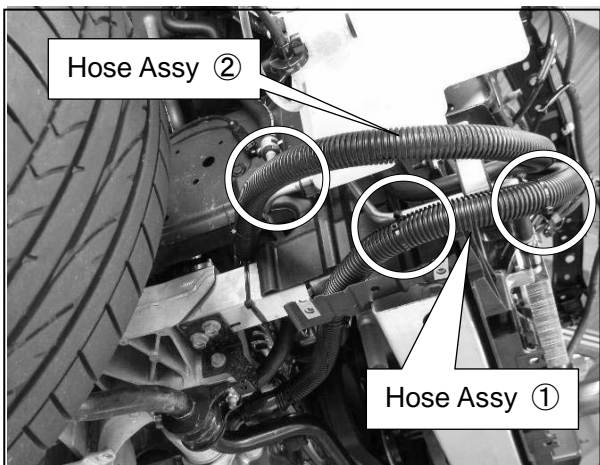

Secure the hoses to the P/S cooler piping using the provided Tie Wraps.

- Tie Wrap (M) (x3)
- Tie Wrap (L) (x3)

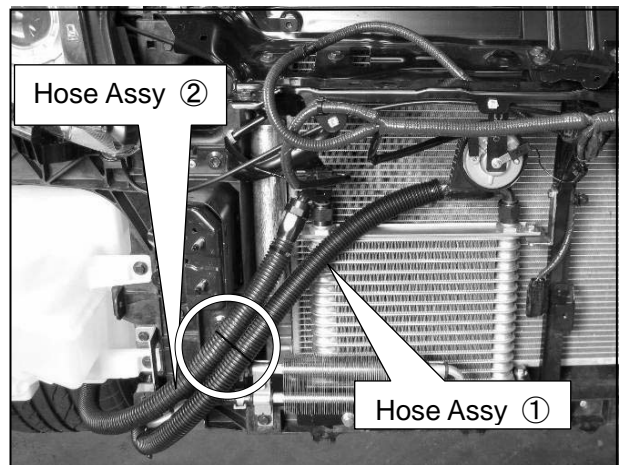

Bundle the hoses using the provided Tie Wraps.

- Tie Wrap (M) (x2)
- Tie Wrap (L) (x2)

6. Reinstallation of Factory Parts

- (1) Reinstall the oil filter.
- (2) Refill the engine oil approximately 5.7L (The standard volume 4.9L + 0.8L).
- (3) Temporarily install the front bumper, and install the proximity sensor behind the center of the bumper. Reconnect both sides of the proximity sensor couplers.
- (4) Reconnect the negative cable to the battery.
- (5) Start the engine, and let it idle until the oil temperature rises higher than 75°C. Make sure there is no leakage.
- (6) Disconnect the negative cable from the battery.
- (7) Leave the battery disconnected at least for 3 minutes.

NOTE

- A hood-up operation sensor is installed on the front bumper. To prevent malfunction and/or displaying the error message, the battery must be left off for at least for 3 minutes once the cable is disconnected.

-
- (8) Remove the front bumper.
 - (9) Reinstall the front bumper reinforcement.
 - (10) Reinstall the front bumper energy absorber.
 - (11) Reinstall the front bumper.
 - (12) Reinstall the left and right sides' proximity sensor coupler.
 - (13) Reinstall the left and right side inner fenders.
 - (14) Reinstall the engine under cover.

- ※ After the installation process is complete, check all items listed in the "Confirmation after Installation" section of the Instruction Manual.